

T.C.
TEKİRDAĞ BÜYÜKŞEHİR BELEDİYE BAŞKANLIĞI
Tekirdağ Su ve Kanalizasyon İdaresi Genel Müdürlüğü

TEKLİF SAHİBİNİN

Adı/Ticaret Unvanı Uyuğu :
Açık Tebliğ Adresi :
Bağlı Olduğu Vergi :
Dairesi Ve Vergi Numarası :
Telefon No :
e-mail Adresi :

Tekirdağ Su ve Kanalizasyon İdaresi Genel Müdürlüğümüzün İhtiyacı Olan ve 4734 Sayılı Kamu İhale Kanununun (22/d) Maddesine Göre Doğrudan Temin Usulü İle Alınacak " **OG/AG Dağıtım Güç Transformatörleri Test ve Arıza Tespit Hizmet Alımı İşi** " ni KDV Hariç ToplamTL

(.....) Bedelle Vermeyi Kabul ve Taahhüt Ederim.

Kaşe- İmza

...../11/2024

S.No	Malzemenin Cinsi Ve Özelliği	Miktarı	Ölçü Birimi	Birim Fiyatı	Tutarı
1	TR-1 Test ve Arıza Tespitlerinin Yapılması	1	Adet		
2	TR-2 Test ve Arıza Tespitlerinin Yapılması	1	Adet		
3	TR-3 Test ve Arıza Tespitlerinin Yapılması	1	Adet		
4	TR-4 Test ve Arıza Tespitlerinin Yapılması	1	Adet		
5	TR-5 Test ve Arıza Tespitlerinin Yapılması	1	Adet		
6	TR-6 Test ve Arıza Tespitlerinin Yapılması	1	Adet		
7	TR-7 Test ve Arıza Tespitlerinin Yapılması	1	Adet		
8	TR-8 Test ve Arıza Tespitlerinin Yapılması	1	Adet		
9	TR-9 Test ve Arıza Tespitlerinin Yapılması	1	Adet		
10	TR-10 Test ve Arıza Tespitlerinin Yapılması	1	Adet		
11	TR-11 Test ve Arıza Tespitlerinin Yapılması	1	Adet		
12	TR-12 Test ve Arıza Tespitlerinin Yapılması	1	Adet		
13	TR-13 Test ve Arıza Tespitlerinin Yapılması	1	Adet		
14	TR-14 Test ve Arıza Tespitlerinin Yapılması	1	Adet		
15	TR-15 Test ve Arıza Tespitlerinin Yapılması	1	Adet		
16	TR-16 Test ve Arıza Tespitlerinin Yapılması	1	Adet		
17	TR-17 Test ve Arıza Tespitlerinin Yapılması	1	Adet		
18	TR-18 Test ve Arıza Tespitlerinin Yapılması	1	Adet		
19	TR-19 Test ve Arıza Tespitlerinin Yapılması	1	Adet		
20	TR-20 Test ve Arıza Tespitlerinin Yapılması	1	Adet		
21	TR-21 Test ve Arıza Tespitlerinin Yapılması	1	Adet		
KDV Hariç Genel Toplam					

Ek:Teknik Şartname (5 Sayfa) , İhtiyaç Listesi (2 Sayfa) , Sözleşme ve Gizlilik Tasarısı Taslağı (10 Sayfa) , İsg Şartnamesi (27 Sayfa)

1- İstekliler tekliflerini **27/11/2024 tarihi saat 11:00'a** kadar Atatürk Mah. 57.ALAy Cad. No:6 Kat:4 Süleymanpaşa / TEKİRDAĞ adresinde Destek Hizmetleri Dairesi Başkanlığına elden yada destekhizmetleri@teski.gov.tr adresine e-posta yoluyla teslim edecek olup, teklif zarfları komisyonumuz ve hazır bulunanlar huzurunda açılacaktır.

2- Yüklenici tarafından teslim edilen ürünlerin kabulü yapıldıktan ve faturası İdareye teslim edildikten sonra **90 takvim günü** içerisinde fatura bedeli yüklenicinin hesabına ödenecektir.

3- Teklif kaşelenip imzalanarak onaylanacaktır. Kaşeli imzalı olmayan teklifler değerlendirme dışı kalacaktır.

4- İsteklilerin tüm kalemlere teklif vermesi gerekmektedir. Tüm kalemlere teklif vermeyen isteklilerin teklifleri değerlendirme dışı kalacaktır.

T.C.

Ek-3

TEKİRDAĞ BÜYÜKŞEHİR BELEDİYESİ

**TEKİRDAĞ SU VE KANALİZASYON İDARESİ
GENEL MÜDÜRLÜĞÜ**



**OG/AG DAĞITIM GÜÇ TRANSFORMATÖRLERİ TEST VE
ARIZA TESPİT HİZMET ALIM İŞİ
TEKNİK ŞARTNAMESİ**

2024

(Handwritten signatures and initials)

İÇİNDEKİLER

1. İŞİN SAHİBİ
2. İŞİN ADI
3. TANIMLAR
4. İŞİN YAPIM ŞEKLİ
5. İŞİN AMACI
6. TEKNİK ÖZELLİKLER
7. GENEL ÖZELLİKLER
8. RAPORLAMA
9. TEKLİF ŞARTLARI
10. CEZAI HÜKÜMLER
11. İŞİN SÜRESİ

1. **İŞİN SAHİBİ:** T.C. Tekirdağ Büyükşehir Belediyesi Su ve Kanalizasyon İdaresi Genel Müdürlüğü (TESKİ)

2. **İŞİN ADI:** OG/AG Dağıtım Güç Transformatörleri Test Ve Arıza Tespit Hizmet Alımı İşi.

3. **TANIMLAR:** Bu teknik şartnamede;

İdare : Tekirdağ Su ve Kanalizasyon İdaresi Genel Müdürlüğü

İşyeri : Tekirdağ İli Çorlu İlçesi Teski Malzeme Deposu

İstekli : Teklif veren firma

Yüklenici : İşi yapacak olan firma olarak anılacaktır.

4. **İŞİN YAPIM ŞEKLİ:** Hizmet Alım İşi

5. **İŞİN AMACI:** Bu iş, Tekirdağ İli, Çorlu İlçesi, Hatip Mahallesiindeki işyerinde toplu halde ve enerjisiz halde bulunan güçleri 25 – 400 kVA aralığında olan, 21 adet OG/AG Dağıtım Güç Transformatörlerinin yüklenici tarafından, yerinde detaylı testlerinin, eksikliklerinin ve arıza tespitlerinin yapılması ve her bir trafo için ayrı rapor düzenlenmesi amacı ile yapılacaktır. Yüklenici, bu şartnamedeki belirtilen hususları aynen uyacağını kabul ve taahhüt etmiş sayılır.

6. **TEKNİK ÖZELLİKLER:**

a. Test cihazları listesi:

- i. İzolasyon test cihazı (0-5kV veya 0-10kV veya 0-15kV),
- ii. Toprak Direnci Test Cihazı,
- iii. Dielektrik yağ izolasyon test cihazı,
- iv. Çevirme oranı test cihazı.
- v. Sargı direnci test cihazı.

b. **Transformatörün Genel Kontrolü ve Temizliği:** Transformatör kazanı, radyatörleri ve dalga duvarları temizlenecektir. Temizlik sonrası kontrol edilerek yağ kaçağı, kırık, çatlak durumu tespit edilecektir. Buşingler kontrol edilecek, kırık çatlak ve deforme olanlar tespit edilecektir. Tespit edilen sorunlar raporda belirtilecektir.

c. **Boya Kontrolü:** Transformatörün metal aksamalarında paslanma veya boya kabarması gibi durumlar kontrol edilerek, kusurlar tespit edilerek raporda belirtilecektir.

d. **Yağ Kaçağı Kontrolü:** Transformatörün aşağıda belirtilen noktalarında yağ kaçağı kontrolü yapılacaktır.

- i. O.G. ve A.G. buşing contaları,

- ii. Kapak contası
 - iii. Kademe ayar şalteri,
 - iv. Buchholz rölesi ve flanş contaları
 - v. Hermetik koruma rölesi (hermetik trafolar için)
 - vi. Yağ tahliye vanası,
 - vii. Hermetik basınç valfi (hermetik trafolar için)
- Tespit edilen kaçaqlar raporda belirtilecektir.
- e. **Yağ Seviyesi Kontrolü:** Yağ rezerv tanklı transformatörlerde yağın seviyesi yağ tankında bulunan cam tüp veya ibreli göstergelerden gözle kontrol edilecektir. Hermetik transformatörlerde kapak üzerindeki şeffaf yağ seviye göstergesi veya hermetik koruma rölesinden kontrol edilecektir. Çalışmayan yağ seviye göstergesi ve eksik yağ durumu raporda belirtilecektir.
 - f. **Mekanik Aksamın Kontrolü:** Transformatör kapak civataları, buchholz rölesi flanş civataları kontrol edilecektir.
 - g. **Silikajel Kontrolü:** Yağ rezerv tanklı transformatörlerde kullanılan hava kurutucusu içindeki silikajel zamanla özelliğini kaybederek renginin değişip değişmediği kontrol edilecektir. Özelliğini kaybetmiş olanlar raporda belirtilecektir.
 - h. **Yağ Analizi (genleşme tanklı trafolarında):** Transformatörden yağ numunesi standartlara uygun olarak alınacaktır. Trafo yağlarına elektriki olarak (VDE-0370'e uygun olarak) dielektrik dayanım testi uygulanacaktır. Trafo yağlarına renk testi (ASTM-D-1500) uygulanacaktır. Trafo yağlarına nem miktarı testi (ppm) (ASTM-D-1533) uygulanacaktır. Yağ test raporlarında trafo yağlarında tretman edilmesi gerekenler, değişmesi gerekenler varsa detaylı şekilde belirtilecektir.
 - i. **Sargı Dirençlerinin Ölçülmesi:** O.G. ve A.G. sargılarının DC omik dirençleri ölçülecektir. Yapılan ölçme sonucunda, faz sargıları arasında fark olmamalıdır. Bir fark tespit edilirse bunun nedeni araştırılacak ve raporlandırılacaktır.
 - j. **İzolasyon Dirençleri Ölçülmesi:** Transformatörün izolasyon dirençlerinin kontrolü yapılacaktır. Ölçümler; O.G. sargısı - A.G. sargısı, O.G. sargısı - Tank ve A.G. sargısı - Tank arasında yapılacak ve bir önceki ölçümler arasındaki fark izlenecektir. Veriler rapor içerisinde yazılacaktır.
 - k. **Dönüştürme Oranları Ölçümü:** Sargıların dönüştürme oranları kontrol edilecek, ölçüm her O.G. kademesinde yapılacaktır.
 - l. **Trafoların genel kontrolleri ve ölçümlerinden sonra problemlili trafoların üst kapakları açılarak detaylı arıza tespiti (OG/AG sargıları, nüve, yağ durumu v.b.) yapılacaktır.**
 - m. Trafo ark boynuzları temizlenecek ve gerilime göre eklatör aralıkları ayarlanacaktır.
 - n. **Yapılan kontroller sonucunda çalışması yönünden herhangi bir sakıncası olmayan trafolarla bakım etiketi vurulacaktır.**

7. GENEL ÖZELLİKLER:

- a. Yüklenici firma, test cihazlarını kendi bünyesinde bulunduracaktır.
- b. Yüklenicilerin kullanacağı test cihazı ve ölçü aletlerinin kalibre edildiği tarih, bakım yapılacağı zaman diliminden en fazla 1 yıl içinde olacaktır. Sözleşme imzalanmadan önce cihaz kalibrasyon belgeleri İdareye verilecektir.
- c. İş süresince süresince ekipman ve test cihazları için gereken enerji, yüklenici tarafından karşılanacaktır.
- d. Trafoların kapalı alana taşınması ve üst kapaklarını açılması gerektiği durumlarda, gerekli taşıma ve kaldırma ekipmanının temini yüklenicinin sorumluluğundadır.
- e. 3 adet trafo etiketsiz durumda olup, gerekli kontroller ve ölçümlerden sonra bu trafolarla da temel bilgileri içeren etiket vurulacaktır.
- f. İş, yüklenici firma personeli tarafından, kullanıcı yetkili personeli ve İdare tarafından görevlendirilen ilgili teknik personel refakatinde yapılacaktır.
- g. Yüklenici;
 - i. İşle ilgili olarak uyulması gereken tüm güvenlik kurallarına uymak,

- ii. İşyerinde bulunma yetkisine sahip tüm personelin güvenliğini sağlamak,
- iii. İşyerinin ve bu iş nedeniyle kendisine tevdi edilen her türlü ekipman, malzeme, araç gereç ile bilgi ve belgelerin güvenliğinin sağlanması için her türlü tedbiri almak,
- iv. Malın temini ile sair yükümlülüklerin yerine getirilmesi nedeniyle üçüncü kişilerin can ve mal güvenliğinin sağlanması amacıyla ilgili mevzuat uyarınca her türlü tedbiri almak zorundadır.
- h. 6331 sayılı İş Sağlığı ve Güvenliği kanunu uyarınca yapılacak düzenlemelerden Yüklenici sorumludur.
- i. Yüklenicinin bu zorunluluklara uymaması nedeniyle İdarenin ve/veya üçüncü şahısların bir zarara uğraması halinde, her türlü zarar ve ziyan Yükleniciye tazmin ettirilir.
- j. Yüklenici, iş için gerekli tüm mal ve malzemenin yüklenmesinden, teslim edilmesinden, sorumludur.
- k. Bu teknik şartnamede açıklanmayan ve işin yapılması esnasında karşılaşılabilecek teknik konular hakkında mutlaka İdarenin onayına başvurulacak; ilgili güncel yönetmelik, standart ve şartnameler esas alınacaktır.
- l. Yüklenici firma mal teslimi aşamasında, 2872 Sayılı Çevre Kanunu nezdinde yapacağı tüm iş ve işlemlerinde oluşacak her türlü atığın bertarafından sorumludur.
- m. "18.04.2007 tarihli ve 5627 sayılı Enerji Verimliliği Kanunu ve bu kanun kapsamında kamu kaynaklarının verimli kullanılması ve enerji maliyetlerinin kamu sektörü üzerindeki yükünün azaltılması amacıyla kamu binalarında tasarruf hedeflerinin gerçekleştirilmesi için, 16 Ağustos 2019 tarihli ve 30860 sayılı Resmi Gazetede yayımlanan Kamu Binalarında Enerji Tasarrufu konulu 2019/18 sayılı Cumhurbaşkanlığı Genelgesi ve ilgili yönetmelik, tebliğ, uygulama rehberi, usul ve esaslar vb ilgili düzenlemeler yürürlüğe girmiştir. Bu kapsamda yüklenici yapacağı işlerde ilgili mevzuat hükümleri dahilinde iş ve işlemleri tesis etmekle sorumludur." Yüklenici firma vereceği hizmette 5627 sayılı Enerji Verimliliği Kanunu ve bu kanun kapsamında yürürlüğe konulan mevzuatlara uygun hareket edeceğini kabul ve beyan etmiş sayılır.
- n. Yüklenici firma 6331 sayılı İSG Kanununa uygun olarak her türlü sorumluluğu yerine getirmek zorundadır. İlgili şartname imzalanacaktır.
- o. Yüklenici firma ile Genel Müdürlüğümüz arasında 3.taraf gizlilik sözleşmesi imzalanacaktır.

8. RAPORLAMA:

- a. Yüklenici tarafından Test ve Kontrollerinin tamamlanmasına müteakip, tüm trafolar için rapor hazırlanacaktır. Tespit edilen sorunlar raporlarda belirtilecektir.
- b. Yüklenici tarafından sunulacak raporlar aşağıdaki noktaları içerecektir :
 - i. Test tarihi.
 - ii. Ekipmanların etiket değerleri.
 - iii. Ekipmanların işletme tanımı.
 - iv. Yapılan testin ismi.
 - v. Testlerde kullanılan cihazın adı, markası, modeli, seri numarası.
 - vi. Testlerde kullanılan cihazın en son kalibrasyon tarihleri, kalibre süresi, kalibrasyon sertifikaları.
 - vii. Ölçümde referans kabul edilen standartlar, alt ve üst limit değerleri.
 - viii. Ölçüm değerleri, test sonuçları.
 - ix. Test edilen cihazın durumu hakkındaki yorumlar ve iyileştirmeye yönelik öneriler.
 - x. Her bir trafo için bakım-onarım keşif listesi ve proforma fatura hazırlanacaktır.

9. TEKLİF ŞARTLARI:

- a. Transformatörler için ilgili Standart: TS 12809
- b. Teknik Servis için ilgili Standart: TS 12361

İstekliler, yukarıda belirtilen standartlara ait belgeyi teklif aşamasında İdareye sunacaktır. Teklif ekinde belge olmayan teklifler geçersiz sayılacaktır.

10. **CEZAI HÜKÜMLER:** Süresi içerisinde bitirilmeyen iş için sözleşme hükümleri uyarınca günlük ceza bedeli uygulanacaktır.

11. **İŞİN SÜRESİ:** İşin süresi sözleşme imzalandıktan sonra toplam 15 (onbeş) takvim günüdür. Sözleşme imzalandıktan bir sonraki gün süreç başlayacaktır.

Hazırlayan

Ender GİRGIN
Elk.-Ektr. Müh.

Kontrol Eden

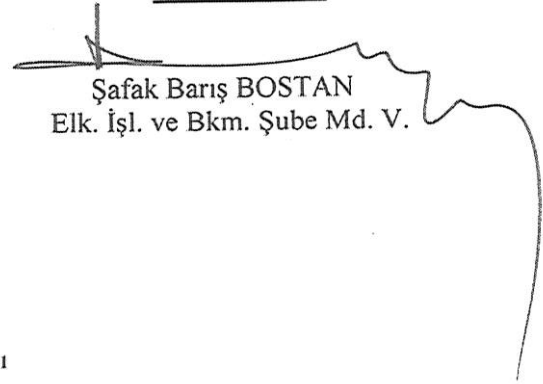
Şafak Barış BOSTAN
Elk. İşl. ve Bkm. Şube Md. V.

ONAY

...../2024

İbrahim Suat USTA
Tesisler Dairesi Başkanı

OG/AG DAĞITIM GÜÇ TRANSFORMATÖRLERİ TEST VE ARIZA TESPİT HİZMET ALIMI İŞİ
İHTİYAÇ LİSTESİ

SIRA	İŞİN ADI	MİKTARI	ÖLÇÜ BİRİMİ
1	TR-1 Test ve Arıza Tespitlerinin Yapılması	1	ADET
2	TR-2 Test ve Arıza Tespitlerinin Yapılması	1	ADET
3	TR-3 Test ve Arıza Tespitlerinin Yapılması	1	ADET
4	TR-4 Test ve Arıza Tespitlerinin Yapılması	1	ADET
5	TR-5 Test ve Arıza Tespitlerinin Yapılması	1	ADET
6	TR-6 Test ve Arıza Tespitlerinin Yapılması	1	ADET
7	TR-7 Test ve Arıza Tespitlerinin Yapılması	1	ADET
8	TR-8 Test ve Arıza Tespitlerinin Yapılması	1	ADET
9	TR-9 Test ve Arıza Tespitlerinin Yapılması	1	ADET
10	TR-10 Test ve Arıza Tespitlerinin Yapılması	1	ADET
11	TR-11 Test ve Arıza Tespitlerinin Yapılması	1	ADET
12	TR-12 Test ve Arıza Tespitlerinin Yapılması	1	ADET
13	TR-13 Test ve Arıza Tespitlerinin Yapılması	1	ADET
14	TR-14 Test ve Arıza Tespitlerinin Yapılması	1	ADET
15	TR-15 Test ve Arıza Tespitlerinin Yapılması	1	ADET
16	TR-16 Test ve Arıza Tespitlerinin Yapılması	1	ADET
17	TR-17 Test ve Arıza Tespitlerinin Yapılması	1	ADET
18	TR-18 Test ve Arıza Tespitlerinin Yapılması	1	ADET
19	TR-19 Test ve Arıza Tespitlerinin Yapılması	1	ADET
20	TR-20 Test ve Arıza Tespitlerinin Yapılması	1	ADET
21	TR-21 Test ve Arıza Tespitlerinin Yapılması	1	ADET

Hazırlayan
Ender GİRGİN
Elektrik Elektronik Mühendisi

Kontrol Eden
Safak Barış BOSTAN
Elk. İşl. ve Bkm. Şb. Md. V.

TRAFO TEKNİK ÖZELLİKLER LİSTESİ

SIRA	TRAFO ADI	TEKNİK ÖZELLİKLERİ				
1	TR-1	25	ASTOR	18-10913	2018	HERMETİK
2	TR-2	50	BEST	32572	1994	GENLEŞME DEPOLU
3	TR-3	50	ASTOR	A20858	2022	HERMETİK
4	TR-4	50	TRAFOTEK	1655	2010	GENLEŞME DEPOLU
5	TR-5	50	SEM	19738	2012	HERMETİK
6	TR-6	50	ÖZGÜNEY	13-4214	2013	HERMETİK
7	TR-7	100	TRAFOTEK	1899	2011	HERMETİK
8	TR-8	100	TRAFOTEK	91146001	2004	GENLEŞME DEPOLU
9	TR-9	100	MAKSAN	19597	1992	GENLEŞME DEPOLU
10	TR-10	100	ASTOR	18-8001	2018	HERMETİK
11	TR-11	100	TRAFOTEK	-	-	GENLEŞME DEPOLU
12	TR-12	100	ABB	DT 0169-01	2001	GENLEŞME DEPOLU
13	TR-13	160	MAKSAN	57631	2007	GENLEŞME DEPOLU
14	TR-14	250	DRN	24.090	2024	HERMETİK
15	TR-15	400	BEST	25518	1990	GENLEŞME DEPOLU
16	TR-16	400	MAKSAN	44845	2001	HERMETİK
17	TR-17	400	SEM	39649	2017	HERMETİK
18	TR-18	400	ABB	DT 0070-01	2001	GENLEŞME DEPOLU
19	TR-19	-	-	-	-	GENLEŞME DEPOLU
20	TR-20	-	-	-	-	HERMETİK
21	TR-21	-	-	-	-	GENLEŞME DEPOLU

Hazırlayan
Ender GİRGIN
Elektrik Elektronik Mühendisi

Kontrol Eden
Safak Barış BOSTAN
Elk. İşl. ve Bkm. Şb. Md. V.

T.C.
TEKİRDAĞ BÜYÜKŞEHİR BELEDİYESİ
Tekirdağ Su ve Kanalizasyon İdaresi Genel Müdürlüğü
Tesisler Dairesi Başkanlığı

DOĞRUDAN TEMİN USULÜ İLE YAPILACAK

OG/AG Dağıtım Güç Transformatörleri Test Ve Arıza Tespit Hizmet Alımı İşi

SÖZLEŞME TASLAĞI

Madde 1- Sözleşmenin Tarafları

Bu sözleşme bir tarafta **Tekirdağ Su ve Kanalizasyon İdaresi Genel Müdürlüğü-Tesisler Dairesi Başkanlığı** (Bundan böyle İdare diye anılacaktır) ile diğer tarafta (Bundan böyle yüklenici olarak anılacaktır) arasında aşağıda yazılı şartlar dahilinde akdedilmiştir.

Madde 2- Taraflara Ait Bilgiler

- 2.1. İdarenin Adresi : **Atatürk Mah. 57. Alay Cad. No: 6 Kat: 4**
Süleymanpaşa / Tekirdağ
Tekirdağ Büyükşehir Belediyesi Hizmet Binası
- Vergi Dairesi/No : **Namık Kemal - 8360447954**
- Tel No : **0850 450 60 00**
- Faks No : **0282 263 59 50**
- E-Posta Adresi : **bilgi@teski.gov.tr**
- 2.2. Yüklenicinin :
Tebliğat Adresi :
Vergi Dairesi/No :
Tel No :
Faks No :
E-Posta Adresi :

2.3. Her iki taraf madde 2.1. ve 2.2.'de belirtilen adreslerini tebligat adresi olarak kabul etmişlerdir. Adres değişiklikleri usulüne uygun şekilde karşı tarafa tebliğ edilmedikçe en son bildirilen adrese yapılacak tebliğ ilgili tarafa yapılmış sayılır.

2.3. Taraflar, yazılı tebligatı daha sonra süresi içinde yapmak kaydıyla, elden teslim, posta veya posta kuryesi, telex, faks veya elektronik posta gibi diğer yollarla da bildirimde bulunabilirler.

Madde 3- Tanımlar

Bu Sözleşmenin uygulanmasında, 4734 sayılı Kamu İhale Kanunu ve 4735 sayılı Kamu İhale Sözleşmeleri Kanunu ve ihale dokümanını oluşturan belgelerde yer alan tanımlar geçerlidir.

Madde 4- İşin Adı, Niteliği, Türü, Miktarı ve İşin Yapılma / Malın Teslim Edilme Yeri

4.1. **İşin Adı:** OG/AG Dağıtım Güç Transformatörleri Test Ve Arıza Tespit Hizmet Alımı İşi

4.2. **İşin Niteliği, Türü, Miktarı:** Hizmet Alım İşi.

OG/AG DAĞITIM GÜC TRANSFORMATÖRLERİ TEST VE
ARIZA TESPİT HİZMET ALIMI İŞİ
BİRİM FİYAT TEKLİF CETVELİ

SIRA	İŞİN ADI	MİKTARI	ÖLÇÜ BİRİMİ	BİRİM FİYAT (TL)	TUTAR (TL)
1	TR-1 Test ve Arıza Tespitlerinin Yapılması	1	ADET		
2	TR-2 Test ve Arıza Tespitlerinin Yapılması	1	ADET		
3	TR-3 Test ve Arıza Tespitlerinin Yapılması	1	ADET		
4	TR-4 Test ve Arıza Tespitlerinin Yapılması	1	ADET		
5	TR-5 Test ve Arıza Tespitlerinin Yapılması	1	ADET		
6	TR-6 Test ve Arıza Tespitlerinin Yapılması	1	ADET		
7	TR-7 Test ve Arıza Tespitlerinin Yapılması	1	ADET		
8	TR-8 Test ve Arıza Tespitlerinin Yapılması	1	ADET		
9	TR-9 Test ve Arıza Tespitlerinin Yapılması	1	ADET		
10	TR-10 Test ve Arıza Tespitlerinin Yapılması	1	ADET		
11	TR-11 Test ve Arıza Tespitlerinin Yapılması	1	ADET		
12	TR-12 Test ve Arıza Tespitlerinin Yapılması	1	ADET		
13	TR-13 Test ve Arıza Tespitlerinin Yapılması	1	ADET		
14	TR-14 Test ve Arıza Tespitlerinin Yapılması	1	ADET		
15	TR-15 Test ve Arıza Tespitlerinin Yapılması	1	ADET		
16	TR-16 Test ve Arıza Tespitlerinin Yapılması	1	ADET		
17	TR-17 Test ve Arıza Tespitlerinin Yapılması	1	ADET		
18	TR-18 Test ve Arıza Tespitlerinin Yapılması	1	ADET		
19	TR-19 Test ve Arıza Tespitlerinin Yapılması	1	ADET		
20	TR-20 Test ve Arıza Tespitlerinin Yapılması	1	ADET		
21	TR-21 Test ve Arıza Tespitlerinin Yapılması	1	ADET		
TOPLAM TUTAR (KDV HARİÇ)					

TRAFÖ TEKNİK ÖZELLİKLER LİSTESİ						
SIRA	TRAFÖ ADI	TEKNİK ÖZELLİKLERİ				
1	TR-1	25	ASTOR	18-10913	2018	HERMETİK
2	TR-2	50	BEST	32572	1994	GENLEŞME DEPOLU
3	TR-3	50	ASTOR	A20858	2022	HERMETİK
4	TR-4	50	TRAFÖTEK	1655	2010	GENLEŞME DEPOLU
5	TR-5	50	SEM	19738	2012	HERMETİK
6	TR-6	50	ÖZGÜNEY	13-4214	2013	HERMETİK
7	TR-7	100	TRAFÖTEK	1899	2011	HERMETİK
8	TR-8	100	TRAFÖTEK	91146001	2004	GENLEŞME DEPOLU
9	TR-9	100	MAKSAN	19597	1992	GENLEŞME DEPOLU
10	TR-10	100	ASTOR	18-8001	2018	HERMETİK
11	TR-11	100	TRAFÖTEK	-	-	GENLEŞME DEPOLU
12	TR-12	100	ABB	DT 0169-01	2001	GENLEŞME DEPOLU
13	TR-13	160	MAKSAN	57631	2007	GENLEŞME DEPOLU
14	TR-14	250	DRN	24.090	2024	HERMETİK
15	TR-15	400	BEST	25518	1990	GENLEŞME DEPOLU
16	TR-16	400	MAKSAN	44845	2001	HERMETİK
17	TR-17	400	SEM	39649	2017	HERMETİK
18	TR-18	400	ABB	DT 0070-01	2001	GENLEŞME DEPOLU
19	TR-19	-	-	-	-	GENLEŞME DEPOLU
20	TR-20	-	-	-	-	HERMETİK
21	TR-21	-	-	-	-	GENLEŞME DEPOLU

4.3. İşin Yapılma/Malzemenin Teslim Edilme Yeri: İşin yapılma yeri Tekirdağ İli Çorlu İlçesi Sarılar İçmesuyu Terfi Merkezi; demonte edilen malzeme Hatip Mahallesi Tekirdağ Yolu Üzeri 1. km. de bulunan Tesisler Dairesi Başkanlığı Malzeme Deposuna teslim edilecektir.

4.4. İşin Teslim Tarihi: 16.12.2024

Madde 5- Sözleşme Türü, Bedeli ve Süresi

- 5.1. Sözleşme Bedeli : TL
5.2. Sözleşme Türü : Teklif birim fiyat sözleşme
5.3. Sözleşme Süresi : 15 (onbeş) Takvim Günü

Madde 6- İşe Başlama ve Bitirme Tarihi

- İşe Başlama Tarihi : 02.12.2024
İşi Bitirme Tarihi : 16.12.2024

Madde 7- Ödeme Yeri ve Şartları

7.1. Ödemenin Yapılacağı Yer: **Tekirdağ Su ve Kanalizasyon İdaresi Genel Müdürlüğü-Strateji Geliştirme Dairesi Başkanlığı**

7.2. **Ödeme Şartları:** İşin tamamlanarak teslim edilmesi ve yüklenicinin faturayı idareye teslim etmesini müteakiben düzenlenecek ödeme belgesine istinaden, Türk Lirası olarak ve Maliye Bakanlığınca belirlenen usul ve esaslar dahilinde, **Strateji Geliştirme Dairesi Başkanlığının Ödeme Planına Göre yapılacaktır.**

7.3. Avans Verilmesi Şartları ve Miktarı: **Verilmeyecektir.**

Madde 8- Sözleşme Bedeline Dahil Olan Giderler

Taahhüdün yerine getirilmesine ilişkin ulaşım, sigorta, vergi, resim ve harç giderleri sözleşme bedeline dahildir. İlgili mevzuatı uyarınca hesaplanacak Katma Değer Vergisi ise sözleşme bedeline dahil olmayıp idare tarafından yükleniciye ödenecektir.

Madde 9- Vergi, Resim ve Harçlar ile Sözleşmeyle İlgili Diğer Giderler

Sözleşmenin yapılmasına ait vergi, resim ve harçlarla diğer sözleşme giderleri yükleniciye aittir.

Madde 10- Montaj, İşletmeye Alma, Eğitim, Bakım-Onarım, Yedek Parça Gibi Destek Hizmetlerine Ait Şartlar

10.1 Montaj ve işletmeye alma ile ilgili şartlar teknik şartnamede belirtilmiştir.

Madde 11- Kesin Teminat Miktarı ve İadesine İlişkin Şartlar

Madde 12- Garanti ve Bakım, Onarım

Teslim edilen malın/hizmetin Yetkilendirilen Alım Komisyonunca uygun bulunmaması halinde; malın değiştirilmesi / hata ve eksikliğin tamamlanması veya alımın o aşamada iptal edilmesi idarenin yetkisindedir. Bu durumda Yüklenici hiçbir hak talebinde bulunamaz.

Madde 13- Teslim Etme ve Teslim Alma Şekil Ve Şartları

13.1. Bu sözleşme ile temin edilecek mal/hizmet yüklenici tarafından teklif edilen ve idare tarafından uygun bulunan /beğenilen numuneye / teknik özelliklere göre teslim edilecektir. İdarenin onaylamadığı teknik şartnameye uymayan malzeme/hizmet teslim alınmayacaktır. Yüklenici firma, idare tarafından uygun bulunmayan malzemeyi geri almadığı takdirde bahse konu malzeme ile alakalı bir ücret talep edemeyecek ve kesinlikle idare tarafından herhangi bir ödeme yapılmayacaktır.

13.2 Yüklenici tarafından temin edilecek malzemeler sözleşme imzalandıktan sonra İdareye yazılı sunularak Muayene ve Kabul Komisyonu tarafından incelemesinden sonra yüklenici firmaya bilgi verilecektir. İdare onayı alınmadan malzeme montajı/imalatı yapılmayacaktır. Ayrıca, bu sözleşmede düzenlenen işlerin yapılmasına ilişkin her türlü taşıma gideri sözleşme bedeline dahildir.

Madde 14- Gecikme Halinde Alınacak Cezalar

İdare tarafından sözleşmede belirtilen süre uzatımı halleri hariç, iş zamanında bitirilmediği/mal teslim edilmediği takdirde geçen her takvim günü için Yükleniciye yapılacak ödemelerden sözleşme bedeli üzerinden **binde 3 oranında gecikme cezası** kesilecektir. Kesilecek toplam ceza tutarı hiçbir şekilde teklif bedelini aşamaz.

Gecikme cezası Yükleniciye ayrıca protesto çekmeye gerek kalmaksızın ödemelerden kesilir. Bu cezanın ödemelerden karşılanamaması halinde Yükleniciden ayrıca tahsil edilir.

Madde 15- Mücbir Sebepler Ve Süre Uzatımı Verilebilme Şartları

Mücbir sebepler dışında yüklenici süre uzatımı talebinde bulunamaz. Mücbir sebepler 4735 sayılı Kamu İhale sözleşmeleri Kanunu'nun 10.Maddesinde belirtilen sebeplerdir.

Madde 16- Denetim Muayene Ve Kabul İşlemlerine İlişkin Şartlar

16.1 Şartnameye uygun olmayan malzeme/hizmet teslim alınmayacaktır. Yüklenici firma, idare tarafından uygun bulunmayan malzemeyi geri almadığı takdirde bahse konu malzeme ile alakalı bir ücret talep edemeyecek ve kesinlikle idare tarafından herhangi bir ödeme yapılmayacaktır.

16.2 Bu işlemler sırasında YAPIM İŞLERİ DENETİM MUAYENE VE KABUL İŞLEMLERİNE DAİR YÖNETMELİK maddeleri, HAFRIYAT TOPRAĞI, İNŞAAT VE YIKINTI ATIKLARININ KONTROLÜ YÖNETMELİĞİ, AYKOME YÖNETMELİĞİ ile ELEKTRİK İŞLERİNE AİT YÖNETMELİK hükümleri uygulanacaktır.

Madde 17- Sözleşmede Değişiklik Yapılma Şartları

Alımın türüne bağlı olarak; Mal Alım İhalelerine ait Tip Sözleşme (Ek:6)nın 20. Maddesinde, Hizmet Alımı İhalelerine ait Tip Sözleşme (Ek:6)nın 24. Maddesinde, Yapım İşleri İhalelerine ait Tip Sözleşme (Ek:6)nın 25. Maddesinde belirtilen şartlar dışında sözleşmede değişiklik yapılamaz.

Madde 18- Sözleşmenin Feshine İlişkin Şartlar

Sözleşme yapıldıktan sonra Yüklenicinin taahhüdünden vazgeçmesi veya taahhüdünü, sözleşme hükümlerine uygun olarak yerine getirmemesi halinde, idare sözleşmeyi fesheder.

Madde 19- Diğer Hususlar

19.1 Yüklenici, işlere gereken özen ve ihtimamı göstermeyi, sözleşme konusu mal/hizmeti sözleşmeye göre belirlenen süre, miktar ve bedel dahilinde gerçekleştirmeyi ve oluşabilecek kusurları sözleşme hükümlerine uygun olarak gidermeyi kabul ve taahhüt eder. Yüklenici, üstlenmiş olduğu iş ve bu işe ilişkin programa uygun olarak, malın/hizmetin süresinde teslimi için gerekli her türlü makine, araç ve yardımcı tesisleri hazırlamak, her türlü malzemeyi ve personeli sağlamak zorundadır. Yapım işi çalışmaları sırasında işin doğası gereği tarla ve ekinlere verilecek zarar minimumda tutulacak olup bu zarar ziyanın karşılanması İdaremiz sorumluluğundadır. Bu durum haricinde İdarenin uyarıcı talimatlarına uymaması veya sözleşmede belirtilen yükümlülüklerin ihlal edilmesi nedeniyle, İdarenin ve/veya üçüncü şahısların bir zarara uğraması halinde, her türlü zarar ve ziyan yükleniciye tazmin ettirilir.

19.2 Güvenlik: Bu şartname kapsamında yapılacak işlerde, yüklenici personelinin kullanacağı bütün iş elbiseleri, çizmeler, kasklar ve iş güvenliği ile ilgili tüm teçhizat, ilgili mevzuat ve standartlara uygun olacak ve yüklenici tarafından temin edilecektir.

19.3 İş yerinde her türlü uyarı ve trafik işaretlerinin konulması, çalışmalar esnasında her türlü emniyet tedbirlerinin (trafik işaretleri, bariyer, gece ışıklandırması, koruma, emniyet şeridi v.b.) alınması imalat, malzeme, can ve iş güvenliği sağlanması, mevcut üst ve altyapı emniyeti için gerekli her türlü tedbirin alınması yüklenicinin sorumluluğundadır.

19.4 Yüklenici, şartname kapsamında kalan bütün işlerde iş kanunu, işçi sağlığı ve iş güvenliği ile ilgili tüm mevzuat ve yönetmelik hükümlerine uygun olarak hareket edecektir. Yukarıda belirtilen önlemlerin alınmaması halinde ortaya çıkan bütün sonuçlardan yüklenici sorumlu olacaktır.

19.5 Mevcut tesislerin korunması: Mevcut altyapının zarar görmemesi için inşaat sırasında bu tesislerin güvenliğine ve korunmasına ait gerekli her türlü önlem yüklenici tarafından alınacaktır. Yüklenici bu tesislerin zarar görmesinden sorumlu olup, dikkatsizlik ve tedbirsizlik yüzünden zarar gören inşaat ve tesisatı kendi hesabına onaracak ve sonuçlarından sorumlu olacaktır.

19.6 Yüklenici, işin yapımı sırasında 4735 sayılı Kanun ile yürürlükteki diğer kanun, tüzük, yönetmelik ve benzeri mevzuat hükümlerine de uymakla yükümlüdür. Yüklenicinin bu yükümlülüğünü ihmal etmesi nedeniyle ortaya çıkan zararlar ile üçüncü kişilere veya İdare personeline verilen zarar ve ziyandan Yüklenici sorumludur. Bu şekilde meydana gelen zarar ve ziyanın İdarece tazmin edilmesi halinde, tazmin bedeli Yüklenicinin alacaklarından kesilmek suretiyle tahsil edilir.

19.7 Yüklenici, sözleşme konusu malların ve hizmetin İdareye teslimine kadar korunmasından sorumludur. Yüklenici, malın İdareye tesliminden önce deprem, su baskını, toprak kayması, fırtına, yangın, hırsızlık, üçüncü kişiler tarafından verilecek zararlar dahil olmak üzere malın zayii, kısmen veya tamamen hasar görmesi gibi durumlarda malı yenisi ile değiştirmek zorundadır.

19.8 Yüklenici;

- İşle ilgili olarak uyulması gereken tüm güvenlik kurallarına uymak,
- İşyerinde bulunma yetkisine sahip tüm personelin güvenliğini sağlamak,
- İşyerinin ve bu iş nedeniyle kendisine tevdi edilen her türlü ekipman, malzeme, araç gereç ile bilgi ve belgelerin güvenliğinin sağlanması için her türlü tedbiri almak,
- Yapım işi yükümlülüklerinin yerine getirilmesi nedeniyle üçüncü kişilerin can ve mal güvenliğinin sağlanması amacıyla ilgili mevzuat uyarınca her türlü tedbiri almak zorundadır.

19.9 6331 sayılı İş Sağlığı ve Güvenliği kanunu uyarınca yapılacak düzenlemelerden Yüklenici sorumludur.

19.10 Yüklenicinin bu zorunluluklara uymaması nedeniyle İdarenin ve/veya üçüncü şahısların bir zarara uğraması halinde, her türlü zarar ve ziyan Yükleniciye tazmin ettirilir.

19.11 Yüklenici, iş için gerekli tüm mal ve malzemenin yüklenmesinden, teslim edilmesinden, sorumludur.

Madde 20-Ceza ve Kesintiler

a) Üçüncü şahıslara verilecek diğer hususlar 19.1 maddesinde belirtilen durum hariç diğer zararlardan yüklenici sorumludur. Zamanında İdareye teslim edilemeyen iş hususunda sözleşme hükmünde yer alan oranda ceza kesintisi uygulanacaktır.

b) İSG Uzmanı veya iş güvenliği tedbirleri alınmadan yapılan çalışmaların İdare tarafından tutanak ile tespit edilmesi halinde, uygun imalat yapılmayan her gün için ilgili şartname gereği ceza uygulaması yapılacaktır.

Madde 21- Anlaşmazlıkların Çözümü

Bu sözleşme ve eklerinin uygulanmasından doğabilecek her türlü anlaşmazlığın çözümünde **TEKİRDAĞ** Mahkemeleri ve İcra Daireleri yetkilidir.

Madde 22- Yürürlük

İş bu sözleşme 22 Maddeden ibaret olup, İdare ve Yüklenici tarafından tam olarak okunup anlaşıldıktan sonra/...../2024 tarihinde bir nüsha olarak imza altına alınmıştır. Ayrıca İdare, Yüklenicinin talebi halinde sözleşmenin "aslına uygun idarece onaylı suretini" düzenleyip, Yükleniciye verecektir.

İDARE

YÜKLENİCİ

1 TARAFLAR, AMAÇ VE İŞİN TANIMI

1.1 Tekirdağ Su ve Kanalizasyon İdaresi Genel Müdürlüğü, Çiftlikönü Mah. Köseilyas Cad. No:100 Süleymanpaşa / TEKİRDAĞ adresinde faaliyet göstermekte olup bundan sonra “**Genel Müdürlük**” olarak anılacaktır.

1.2 Genel Müdürlük ile aramızda 1.3. maddede yazılı iş/faaliyet kapsamında; sözleşme, protokol veya benzeri adlar altında imzalanmış ve/veya imzalanması planlanan akdi ilişkinin amaçlarını gerçekleştirmek üzere Genel Müdürlüğe ait ve “**GİZLİ BİLGİ**” niteliği taşıyan yazılı ve/veya sözlü bilgilere ulaşacak olmamız sebebiyle, aşağıdaki hususlara riayet etmeyi peşinen kabul ve taahhüt ederiz.

1.3 İş/Faaliyet Tanımı

.....
.....
.....
.....

2 GİZLİ BİLGİNİN TANIMI

2.1 Aşağıdaki bilgileri kesinlikle “**GİZLİ BİLGİ**” olarak kabul ederiz:

2.1.1 13/05/1964 tarihli ve 6/3048 sayılı Bakanlar Kurulu kararı ile yürürlüğe konulan “Gizlilik Dereceli Evrak ve Gerecin Güvenliği Hakkındaki Esaslar” ile tanımlanmış ve usulüne uygun olarak etiketlenmiş olan ÇOK GİZLİ, GİZLİ, ÖZEL ve HİZMETE ÖZEL gizlilik derecesindeki her türlü veri, bilgi ve belge.

2.1.2 Kurum tarafından işlenen (24/03/2016 tarihli ve 6698 sayılı Kişisel Verilerin Korunması Kanunu ile tanımlanan) kişisel veriler.

2.1.3 Genel Müdürlük’e ait özel sırlar, mali bilgiler, çalışan bilgileri, sistem bilgileri ve çalışılan süre içinde derlenen tüm bilgiler, materyaller, programlar ve dokümanlar, bilgisayar sistemleri içerisinde saklanan veriler, donanım/yazılım ve tüm diğer düzenleme ve uygulamalar ile yüklenici ve çalışanlarının çalışma süresi içerisinde yapmış olduğu işler.

2.1.4 Açıklanması halinde kişi ve kurumlara maddi veya manevi zarar verme ya da herhangi bir kişi veya kuruma haksız yarar sağlama ihtimali bulunan her türlü bilgi ve belge.

3 GİZLİ BİLGİNİN KORUNMASI

3.1 Bu gizli bilgiyi;

3.1.1 Cumhurbaşkanlığı tarafından yayımlanmış olan 2019/12 sayılı Bilgi ve İletişim Güvenliği tedbirleri konulu genelgesi ve Bilgi ve İletişim Güvenliği Rehberi: TESKİ tarafından yayımlanmış yürürlükteki Bilgi Güvenliği Politikalarında belirtilen tedbirleri almak suretiyle korumayı,

3.1.2 Herhangi bir üçüncü kişiye hangi suretle olursa olsun vermemeyi, açıklamamayı, değiştirmemeyi, çoğaltmamayı ve/veya kamuya duyurmamayı,

3.1.3 İşin yürütülmesi haricinde doğrudan ya da dolaylı olarak hiçbir şekilde ve sebeple kullanmamayı,

3.1.4 Üçüncü kişiler tarafından doğrudan ya da dolaylı olarak ulaşılmaması için gerekli tüm tedbirleri almak suretiyle saklamayı,

3.1.5 Gizli bilgilerin tutulduğu ortamlar ile ilgili işlemlerin kayıtlarının olması açısından erişimleri ve yapılan işlemleri kaydetmeyi, bu iz kayıtlarının erişimine, değiştirilmesine ve silinmesine izin vermemeyi ve yukarıda sayılan surette sonuçlanacak sair davranışlardan kaçınmayı taahhüt ederiz.

3.2 Kendi gizli bilgilerimizi korumakta gösterdiğimiz özenin aynısını, Genel Müdürlüğün gizli bilgisini korumakta da göstereceğimizi, sadece zorunlu hallerde ve işin gereği bu bilgiyi öğrenmesi gereken çalışanlarımıza işin yürütülmesi için gereken nispette ve bilginin korunması için her türlü azami önlemi alarak verebileceğimizi; Genel Müdürlüğün gizli bilgilerine erişecek personelimize, Genel Müdürlük Bilgi Güvenliği Yönetim Sistemi (BGYS) kapsamında yürürlükte olan personel gizlilik sözleşmesini imzalatacağımızı; çalışanlarımızın bilginin gizliliği hususunda bu taahhütname ve personel gizlilik sözleşmesi yükümlülüklerine aykırı davranmayacaklarını ve böyle davranmaları halinde doğrudan tarafımızın sorumlu olacağını peşinen kabul ve taahhüt ederiz.

3.3 Genel Müdürlükten temin etmiş olduğumuz gizli bilgilerin bu Taahhütnameye aykırı biçimde açıklandığından haberdar olduğumuzda, derhal ve yazılı olarak Genel Müdürlüğe durumu bildirmekle yükümlü olduğumuzu da kabul, beyan ve taahhüt ederiz.

4 GİZLİ BİLGİ TANIMINA GİRMEYEN DURUMLAR

4.1 Aşağıdaki bilgilerin gizli bilgi olarak nitelendirilmeyeceğini kabul ve beyan ederiz.

4.1.1 Genel Müdürlüğün bizzat kendisi tarafından alenileştirilmiş bilgiler,

4.1.2 Açıklanmasına Genel Müdürlük tarafından yazılı olarak onay verilmiş bilgiler,

4.1.3 Yürürlükte olan bir kanuna ya da verilmiş olan bir mahkeme kararına istinaden açıklanması gereken bilgiler.

4.2. Bu Taahhütnamenin 4.1.3 maddesi gereğince gizli bilgiyi açıklamaya mecbur kalmamız halinde, gizli bilgiyi açıklamadan önce Genel Müdürlüğe derhal yazılı bir bildirimde bulunacağımızı, gizli bilgiyi sadece hukuken gerektiği kadar açıklayacağımızı ve bu açıklamanın kapsamına ilişkin olarak Genel Müdürlüğe yazılı olarak bildirimde bulunacağımızı, 4.1.3 maddesi kapsamında bilgi paylaşımında bulunmuş olmamızın bu Taahhütnamedeki yükümlülüklerimizin sona erdiği anlamına gelmediğini beyan, kabul ve taahhüt ederiz.

5 DENETİM VE REFERANS

5.1 Genel Müdürlüğün gerekli gördüğü hallerde, önceden haber vermek kaydıyla tesis ve sistemlerimizde, bu taahhütnamenin konusu ve kapsamı ile sınırlı kalmak şartıyla, bilgi güvenliği denetimleri yapma hakkına sahip olduğunu kabul ve beyan ederiz.

5.2 Genel Müdürlüğün resmi kurumlarca denetlenmesi halinde bu denetim kapsamında tarafımızdan bilgi ve belge talep edilmesi halinde, tarafımızdan talep edilen bilgi ve belgeleri derhal sağlamakla yükümlü olduğumuzu beyan, kabul ve taahhüt ederiz.

5.3 Genel Müdürlüğün bu konuda açık yazılı izni olmadıkça görsel ya da yazılı medya aracılığıyla Genel Müdürlüğü referans olarak gösteremeyeceğimizi ya da reklam aracı olarak ve/veya reklam amacıyla kullanmayacağımızı beyan, kabul ve taahhüt ederiz.

6 GİZLİ BİLGİLERİN İADESİ

6.1 Bu Taahhütnamenin sona ermesi veya feshedilmesi veya Genel Müdürlük tarafından daha önce talep edilmesi durumunda, masrafları tarafımıza ait olmak üzere zilyetliğimizde bulunan gizli bilgi içeren her türlü dokümanı ve bunların kopyalarını derhal Genel Müdürlüğe iade edeceğimizi beyan, kabul ve taahhüt ederiz.

6.2 Bilgisayar dâhil herhangi elektronik cihaz veya mecraya yaptığımız kayıtları geri alınamaz şekilde yok edeceğimizi, Genel Müdürlük tarafından talep edilmesi durumunda söz konusu gizli bilgileri barındıran diskleri bedelsiz olarak Genel Müdürlüğe teslim edeceğimizi; kayıtların yok edilmesi ve/veya gizli bilgi barındıran disklerin tespiti faaliyetine Genel Müdürlük tarafından görevlendirilecek bir uzman personelin refakat etmesine izin vereceğimizi kabul ve taahhüt ederiz.

6.3 6.2 maddesinde belirtilen kayıtların geri alınamaz bir şekilde yok edildiğini, bir şirket yetkilisinin imza edeceği tutanakla belgeleyeceğimizi beyan, kabul ve taahhüt ederiz.

7 TAZMİNAT VE CEZAI ŞART

7.1 Bu Taahhütnameden doğan yükümlülüklerimizi tamamen veya kısmen ihlal etmemiz halinde, doğrudan ve dolaylı tüm zarar ve ziyanı karşılayacağımızı şimdiden kabul, beyan ve taahhüt ederiz.

7.2 Bu maddede yer alan tazminat ödeme yükümlülüğüne ek olarak, bu Taahhütnameden doğan yükümlülüklerimizi tamamen veya kısmen ihlal etmemiz nedeniyle idari veya adli makamlarca Genel Müdürlüğe kesilecek her türlü cezayı ilk talep halinde tazmin edeceğimizi, ayrıca bu cezaların doğmasına neden olan aykırılıklar nedeniyle ortaya çıkan her türlü zararı karşılayacağımızı kabul, beyan ve taahhüt ederiz.

8 KISMİ GEÇERSİZLİK

Bu Taahhütname maddelerinden herhangi biri geçersiz sayılır ya da iptal edilirse, bu halin Taahhütnamenin diğer maddelerinin geçerliğine etki etmeyeceğini kabul ederiz.

9 TAAHHÜTNAME GEÇERLİLİĞİ VE DEĞİŞİKLİĞİ

Genel Müdürlüğün yeni bir Gizlilik Taahhütnamesi yayımlaması ve yayımlanan yeni Gizlilik Taahhütnamesinin tarafımızca imza altına alınması durumunda, bu taahhütname hükümlerinin ortadan kalkacağını ve yeni Gizlilik Taahhütnamesi hükümlerinin geçerli olacağını beyan, kabul ve taahhüt ederiz.

10 DEVİR VE SÜRE

10.1 Bu Taahhütnamenin, imza tarihinden itibaren yürürlüğe gireceğini ve yazılı olarak Genel Müdürlük tarafından sona erdirilmedikçe yürürlükte kalacağını, Genel Müdürlük ile aramızdaki akdi ilişki sona erse dahi bu Taahhütnamedeki gizlilik yükümlülüklerinin geçerli olmaya devam edeceğini beyan, kabul ve taahhüt ederiz

10.2 Bu Taahhütname yer alan hak ve/veya yükümlülüklerin tarafımızca tamamen ya da kısmen bir başkasına devredilemeyeceğini beyan, kabul ve taahhüt ederiz.

11 YETKİLİ VE GÖREVLİ MAHKEME

Bu Taahhütnamenin yorumunda ve bu Taahhütnamede yer alan hükümlere ilişkin ortaya çıkacak olan tüm uyuşmazlıklarda, Tekirdağ Mahkemeleri ve İcra Dairelerinin yetkili ve görevli olduğunu beyan, kabul ve taahhüt ederiz.

12 EKLER

Firma, Kurum veya Kuruluş temsilcisinin bu ve/veya benzeri sözleşme/taahhütnameleri imzalamaya yetkili olduğunu gösterir imza sirküleri.

GENEL MÜDÜRLÜK TEMSİLCİLERİ	FİRMA/KURUM/KURULUŞ YETKİLİ TEMSİLCİSİ
Genel Müdürlük'te Madde 1.3 kapsamında yapılacak iş/faaliyeti takip eden Birimin bağlı olduğu Daire Başkanının (veya Eşitinin) Adı, Soyadı, Unvanı, Dairesi, İmzası ve Tarih	Bu Taahhütnameyi, madde 1.3'te belirtilen iş/faaliyet kapsamında, yetkili temsilcisi olduğum "Firma/Kurum/Kuruluş" adına imzaladığımı beyan ederim.

	YÜKLENİCİ İŞ SAĞLIĞI VE GÜVENLİĞİ ŞARTNAMESİ	 Ek-5
---	---	---

AMAÇ :

İşbu şartnamenin amacı; T.C TEKİRDAĞ BÜYÜKŞEHİR BELEDİYE BAŞKANLIĞI Tekirdağ Su ve Kanalizasyon İdaresi Genel Müdürlüğü, Su ve Kanal İşletme Dairesi Başkanlığı'na ait çalışma alanları içerisinde, Yüklenici firmaya ihale ettiği işlerle ilgili yapılan çalışmalarda, faaliyetlerin yasal kurallar çerçevesinde yerine getirilmesi ve iş sağlığı ve güvenliği kurallarına uygun şekilde çalışmasını sağlamaktır.

KAPSAM :

Bu şartname'nin ana yüklenici sıfatıyla yapacağı ve yaptıracığı her türlü işlerin yapımında ve alt yüklenicinin uyması gerekli iş güvenliği kuralları ile alması gerekli iş güvenliği önlemlerini kapsamaktadır.

Bu şartnamede geçecek İŞVEREN deyiminden , Tekirdağ Su ve Kanalizasyon İdaresi Genel Müdürlüğü, Su ve Kanal İşletme Dairesi Başkanlığı, YÜKLENİCİ deyiminden iseanlaşılacaktır.

GENEL KURALLAR

1. SORUMLULUK

- Yüklenici, İşverene ait işyerlerinde çalıştığı müddetçe yasal her türlü önlemi almak zorundadır. Yüklenici ya da çalışanlarının gerekli tedbirleri almamasından dolayı herhangi bir zarar söz konusu olduğunda işbu zararların tümü yüklenici tarafından karşılanacaktır. Bu şartnameyi imzalamakla Yüklenici, herhangi bir ihmali ya da kusurundan dolayı İşvereni herhangi bir zarara uğramasına sebebiyet vermesi halinde bu zararın tümünü faizi ile birlikte ve herhangi bir itiraz ya da defii ileri sürmeksizin ödemeyi peşinen kabul eder.
- Yüklenici, İşverenin vermiş olduğu işi, yürürlükteki “4857 sayılı İş Kanunu”, “6331 sayılı İş Sağlığı ve Güvenliği Kanunu” ve “5510 sayılı Sosyal Sigortalar ve Genel Sağlık Sigortası Kanunu” ile bu kanunlara dayanarak çıkartılan tüm yönetmelik ve tebliğ hükümlerine uygun olarak yapacaktır.
- Yüklenici, yapmayı taahhüt ettiği işler için kendi çalıştırdığı çalışanlarına karşı doğrudan doğruya işveren durumundadır. Bu nedenle, işyerinde kendine ayrılan yerde ve işlerde iş kazası ve meslek hastalıkları olmaması için iş sağlığı ve güvenliği mevzuatında yer alan tüm önlemleri ve bu şartnamede belirtilmiş olan tüm önlemleri hiçbir uyarı veya yazışmaya meydan vermeden almak ve işyerinde uygulanmakta olan kurallara uymak, her türlü araç ve gereci sağlamak, işyerinde bulundurmak, çalışanlarına kullanırmak ve bu konularda çalışanlarına sürekli eğitim vermek zorundadır. Yüklenici, çalışanlarını iş kazaları ve meslek hastalıklarından korumak için yürürlükteki kanun ve yönetmelik hükümlerine uygun olacak şekilde her türlü tedbiri alacak, çalışanların tüm eğitimlerini alacaktır. İş sahası veya çevresindeki bölgede meydana gelecek kazalardan gerek ihmali, gerekse dikkatsizlikten veya ehliyetsiz çalışan çalıştırmaktan doğacak her türlü cezai ve hukuki sorumluluk Yükleniciye ait olacaktır. Kazaya uğrayıp yaralanan çalışanın yapılacak tedavisine ait harcamalar, kaza sonucu sakat kalan çalışanın kendisine veya ölen çalışanın hak sahiplerine verilecek tazminatlar ile yangın ve iş kazalarından dolayı üçüncü şahıslara ödenecek tazminatlar da yükleniciye ait olacaktır. Sosyal Güvenlik Kurumunca tarafımıza gelecek her türlü ceza, ödeme vb. yükleniciye rücu edilecek yüklenici de bunu karşılayacaktır. Yüklenicinin çalışmaları sırasında meydana gelecek iş kazası veya malzeme hasarlarının zarar ve ziyanlarından, yüklenici sorumlu olacak ve tümünü yüklenici tazmin edecektir. İşveren, üçüncü şahıs veya vekiliyle muhatap olmayacaktır.

 <p>T.C. TEKİRDAĞ BÜYÜKŞEHİR BELEDİYESİ</p>	<p>YÜKLENİCİ İŞ SAĞLIĞI VE GÜVENLİĞİ ŞARTNAMESİ</p>	 <p>TESKİ TEKİRDAĞ SU VE KANALİZASYON İDARESİ</p>
---	--	---

2. YÜKÜMLÜLÜKLER

- Yüklenici İşverenin ihalesini kazandıktan sonra işbu şartnameyi imzalamak ve şartnameye uymakla yükümlüdür.
- Yüklenici, İşverenin çalışma alanında uyguladığı tüm iş sağlığı ve güvenliği ile ilgili prosedürler, talimatlar gibi iş güvenliği ile ilgili tüm dokümanlarda belirtilen kurallara uyacağını ve uygulayacağını peşinen kabul eder. Çalışanlarının sağlığını ve güvenliğini sağlamak için yürürlükteki kanun, yönetmelik ve tebliğleri yerine getirmek ve işe uygun araçları noksansız bulundurmak, gerekli olanı yapmakla yükümlüdür.
- Yüklenici ve varsa alt yüklenici, İşverene ait işyerlerinde çalıştığı müddetçe çalışanlarının yasal gerekliliklere ve işveren tarafından verilen talimatlara uygun olarak çalışmasını sağlamak üzere 6331 Sayılı İş Sağlığı ve İş Güvenliği Kanunu madde 6. Maddesi ve ilgili yönetmeliklerde tehlike sınıfına göre belirtilen sürelerde, İş Güvenliği Uzmanı, İş Yeri Hekimi, çok tehlikeli sınıfta ise Diğer Sağlık Personeli görevlendirmekle yükümlüdür. Bildirim yükümlülüğü süresi iş başlangıcından itibaren 7 gündür.
- Yüklenici, çalışanlarını ve varsa alt yüklenicilerini bu şartnamenin gereklerine uymaları konusunda bilgilendirmekle yükümlüdür. Yüklenici ve alt yükleniciler işe başlamadan önce çalışanlarına, Çalışanların Eğitimlerinin Usul ve Esasları Hakkında Yönetmelik kapsamında iş güvenliği ile ilgili eğitim almalarını sağlayacaktır. Çalışanlar, yapacakları işlerin tehlike ve riskleri, acil durumlar karşısında yapılacaklar konusunda eğitilmeden işbaşı yaptırılmaz. Yüklenici ve alt yükleniciler, çalışanlarına yapmakta oldukları işlerinde uymaları gerekli sağlık ve güvenlik tedbirlerini öğretmek ve iş değiştirecek çalışanlarına gerekli tüm bilgileri vermek zorundadır.
- Yüklenici, yaptığı işlerle ilgili “Risk Değerlendirme Raporu” hazırlamak ve raporda belirlenen uygunsuzlukları gidermekle mükelleftir. Hazırlanan risk değerlendirme raporunun bir nüshası İşverene bildirilecektir. Hazırlanan risk değerlendirme raporunda belirtilen tehlike ve riskler ortadan kaldırılmalı, mümkün değilse çalışanlar tehlike ve riskler konusunda eğitilmeli, kişisel koruyucu donanım kullanılmalı ve uyarı işaretleri ile çalışanlar uyarılmalıdır.
- Çalışan sayısının 50 kişi ve üstünde olması 6 aydan fazla süren sürekli işlerin yapıldığı işyerlerinde Yüklenici firma ayrıca İş Sağlığı ve Güvenliği Kurulları Hakkında Yönetmeliği kapsamında İş Güvenliği Kurulu kurmak zorundadır. İdarenin talep etmesi durumunda yüklenici tarafından görevlendirilen İşyeri Hekimi ve / veya İş Güvenliği Uzmanı iş sağlığı ve / veya Çalışan Temsilcisi TESKİ Genel Müdürlüğü İş Sağlığı ve Güvenliği kurul toplantılarına katılmalarını sağlayacaktır. Ayrıca Alt yüklenicinin oluşturduğu İş Sağlığı ve Güvenliği kurulunda gündem maddeleri ve alınan kararlar TESKİ Genel Müdürlüğü İş Sağlığı ve Güvenliği Şube Müdürlüğüne tebliğ edilecektir.
- Yüklenici, tehlikeli ve çok tehlikeli sınıfta yer alan işlerde çalışacak, yapacağı işle ilgili ‘mesleki eğitimi’ olmayan personel çalıştırmayacağını taahhüt etmekle yükümlüdür. Bu yükümlülüklerine aykırı davranmaları sebebiyle İşvereni, alt yükleniciyi ya da 3. kişileri herhangi bir zarara uğratmaları halinde tüm zararları eksiksiz olarak, ticari faizi ile birlikte ve hiçbir itiraz ya da defa ileri sürmeksizin peşinen ödemeyi kabul eder. Yüklenici çalışanlarının “Çalışanların İş Sağlığı ve Güvenliği Eğitimlerinin Usul ve Esasları Hakkında Yönetmelik” kapsamında eğitim almalarını sağlamak ve bu

 <p>T.C. TEKİRDAĞ BÜYÜKŞEHİR BELEDİYESİ</p>	<p>YÜKLENİCİ İŞ SAĞLIĞI VE GÜVENLİĞİ ŞARTNAMESİ</p>	 <p>TESKİ TEKİRDAĞ SU VE KANALİZASYON İDARESİ</p>
---	--	---

eğitimleri belgelemek, belgeleri de İşverene sunmak zorundadır.

- Yüklenici kullanacağı karayolu araçlarına düşme ya da devrilme gibi iş kazası tehlikesi oluşturacak istif ve nakil şekillerinden kaçınacaktır. Araçların azami yükleme kapasiteleri üzerindeki yükü araca yüklenmelidir.
- Seyrüsefer esnasında trafik kurallarına uyacaktır. Uymaması halinde Emniyet Mensupları tarafından (Trafik Polisi - Jandarma) uygulanacak cezai müeyyideden İşveren sorumlu olmayacaktır.
- Yüklenicinin yaptığı işlerin yasal mevzuata uygun olmaması durumunda İşveren herhangi bir uyarıya gerek duymaksızın ihlal ortadan kalkıncaya kadar yüklenici firmanın faaliyetini durdurabileceği gibi İşveren vekili / Kontrol Mühendisince sözlü veya yazılı olmak üzere uyarıda bulunulabilir. İşverenin uyarıda bulunması ya da faaliyeti durdurması sözleşmeden doğan diğer hak ve yetkilerini kullanmaktan vazgeçtiği ya da ertelediği anlamına gelmemektedir. Bu tür bir mevzuata aykırılık halinde, durdurulan süre için her hangi bir gün uzatımı talep edilemeyeceği gibi İşveren tarafından belirlenecek miktarda ceza kesintisi de Yüklenici 'den tahsil edilecek veya Yüklenicinin hak edişinden düşülecektir.
- İşveren uygunsuz çalışan yüklenici firmanın sözleşmesini tek taraflı feshedebilir. Böyle bir durumda o zamana kadar yapılan işlerle ilgili hak ediş ödemesinin yükleniciye yapılıp yapılmayacağı İşveren tarafından değerlendirilecektir. Değerlendirme sonucunda kesinti yaparak ödeyebileceği gibi hiç ödeme yapmaması da mümkündür. Böyle bir durumda yüklenici firma her hangi bir hak ya da alacak talebinde bulunamaz.
- Yüklenicinin 6331 sayılı İş Sağlığı ve Güvenliği Kanunu ve ilgili yönetmeliklerine göre, iş kazaları ve meslek hastalıklarının önlenmesi amacıyla, ilgili mevzuata tamamen uymaları ve uygun olan İş Sağlığı ve Güvenliği önlemlerini almaları gerekmektedir.
- Yüklenici, İşveren - İşveren Vekili ve Kontrol Mühendislerinin vereceği talimatlara eksiksiz uymakla yükümlüdür.
- Yüklenicinin teknik ve yönetici personeli ile çalışan arasında her ne şekilde olursa olsun iş başında bulunmasına engel durumları tespit edilenler TESKİ Genel Müdürlüğü görevlisi tarafından yapılacak tebligat üzerine yüklenici tarafından derhal işbaşından uzaklaştırılır.
- Yüklenici, tüm çalışanlarına Kişisel Koruyucu ve Donanımlarının İşyerinde Kullanılması Hakkında Yönetmelik kapsamında kişisel koruyucu donanım (Emniyet ayakkabısı, iş elbisesi, eldiven, gözlük, emniyet kemeri, baret v.b.) temin etmek ve kullanımlarını takip etmekle yükümlüdür.
- Yüklenici, çalışma alanında kesinlikle 18 (on sekiz) yaşından küçük ve sigortasız işçi çalıştırmayacaktır.
- Yüklenici firmaların sözleşme kapsamındaki işlerin yürütümünde, alt işveren kullanabilmeleri için İhaleyi gerçekleştiren ilgili daire başkanlığının yazılı iznini almaları zorunludur. Aksi halde yüklenici tarafından ilgili daire başkanlığının izni olmadan çalıştırılan alt işverenler TESKİ Genel Müdürlüğü Yönetimi tarafından çalışma alanına kabul edilmeyecektir. İzinsiz çalıştırılan alt işverenin çalışma alanı ile sorumluluğu kapsamında meydana gelen, maddi - manevi tazminat sorumluluğu doğuran her

 <p>T.C. TEKİRDAĞ BÜYÜKŞEHİR BELEDİYESİ</p>	<p>YÜKLENİCİ İŞ SAĞLIĞI VE GÜVENLİĞİ ŞARTNAMESİ</p>	 <p>TESKİ TEKİRDAĞ SU VE KANALİZASYON İDARESİ</p>
---	--	---

türlü olaydan kaynaklanan ve ödeme yapılmak zorunda kalınan durumlarda TESKİ Genel Müdürlüğünün yükleniciye rücu hakkı vardır. Alt işveren ile çalışması halinde bu talimatla edinilen tüm yükümlülükler, alt işverenler içinde geçerlidir.

- 6331 sayılı İş Sağlığı ve Güvenliği Kanunu Madde-17'ye göre; Mesleki eğitim alma zorunluluğu bulunan tehlikeli ve çok tehlikeli sınıfta yer alan işlerde, yapacağı işle ilgili mesleki eğitim aldığını belgeleyemeyenler çalıştırılmaz. Yüklenici tarafından hiç bir surette ödünç veya geçici işçi çalıştırılmaz. Yükleniciler işyerinde hiçbir şekilde sigortasız işçi çalıştıramaz. İşverene ait işyerinde çalıştırılan yüklenici firma çalışanlarının kimlik bilgileri İşverene bildirilmelidir. Yüklenici, alt yüklenici ile çalışması halinde bu şartnamedeki tüm yükümlülükler alt yüklenici için de geçerli olacaktır. Alt yüklenicinin işbu yükümlülüklere aykırı davranması halinde işveren aykırılığın giderilmesini ya da doğan zararın tazminini yükleniciden ister. Böyle bir talep halinde yüklenici, hiçbir itiraz ya da def'i ileri sürmeksizin aykırılığın giderilmesinden ve/veya zararın tazmininden bizzat sorumludur.
- Yüklenici iş alanında çalıştığı müddetçe yasal her türlü önlemi almak ve asgari özeni göstermek zorundadır. Kendi iş alanı ile ilgili olarak yapılacak her türlü İş Sağlığı ve Güvenliği, İş Hukuku, Sosyal Sigortalar ve Maliye Mevzuatlarına ilişkin her türlü resmi teftişte, teftiş makamı ve yetkilileri ile direkt olarak muhatap olacaktır. Resmi makamların istediği tüm belge ve bilgileri bizzat sağlamakla yükümlüdür.
- Yüklenici iş başlangıcında ilgili daire başkanlığına iletilen personel listesinde değişiklik olması durumunda yeni başlayacak olan personelin hazırlanması gereken tüm belgelerin aynı şekilde ilgili daire başkanlığına iletilecektir.

3. ÇALIŞMA ALANI

- Yüklenici, sadece İşverenin belirlediği çalışma alanlarında bulunabilir. Yüklenici, işe başlamadan önce, çalışma alanında tehlike (örneğin; tehlikeli malzemeler, düşme tehlikesi, araç trafiği vs.) olup olmadığı veya çalışırken tehlike oluşup oluşmayacağı kontrol edecektir.
- Yapılacak iş dolayısıyla, çalışanlar açısından hayati tehlike oluşturma durumu varsa alınacak önlemler konusunda yüklenici ve alt yükleniciler; İşveren ve sorumlu mühendisleri ile alınacak önlemler konusunu görüşecek ve alınacak kararları uygulayacaktır.
- Yüklenici firma Sağlık ve Güvenlik işaretleri yönetmeliği gereğince çalışma yaptığı alanda gerekli uyarı tabelalarını hazır bulundurmak, ilgili yerlere koymak ve gerekiyorsa diğer şahısların zarar görmemesi için alanı şerit ile çevirmek zorundadır.
- Yüklenici, ilgili kamu kurum ve kuruluşlarından çalışma alanında güvenliğin sağlanması yönünde gerekli yazışmaları yapar veya yaptırılmasını sağlar.

4. İŞVERENE / İDAREYE TESLİM EDİLECEK EVRAKLAR

- Yüklenici 6331 Sayılı İş Sağlığı ve Güvenliği Kanunu, ilgili yönetmelik ve tebliğleri çerçevesinde aşağıda belirtilen evrak / belgeleri İşverene teslim etmeden çalışmaya başlayamaz. Yüklenici,

 <p>T.C. TEKİRDAĞ BÜYÜKŞEHİR BELEDİYESİ</p>	<p>YÜKLENİCİ İŞ SAĞLIĞI VE GÜVENLİĞİ ŞARTNAMESİ</p>	 <p>TESKI TEKİRDAĞ SU VE KANALİZASYON İDARESİ</p>
---	--	---

yürürlükteki mevzuata uygun olarak iş sağlığı ve güvenliği önlemlerini almakla, işin başlangıcından işin kesin kabulü yapılmaya kadar işlerin yürütülmesine, tamamlanmasına ve işlerde olabilecek kusurların düzeltilmesine ilişkin olarak bütün mevzuata uymakla yükümlüdür.

- Çalışma süresince yüklenici firmanın tüm personeli firma isminin ve personel ismin yazılı olduğu kimlik kartlarının üzerinde bulundurarak görünecek şekilde takmakla yükümlüdür.
- Yüklenici 6331 sayılı İş Sağlığı ve Güvenliği Kanunu Madde-15'e göre; Tehlikeli ve Çok Tehlikeli sınıfta yer alan işlerde çalışacaklar, yapacakları işe uygun olduklarını belirten sağlık raporu olmadan işe başlatılamaz. Vardiyada çalışacak olanların sağlık durumlarının gece çalışmasına uygun olduğu alınacak sağlık raporu ile belgelenmelidir.
- Bu Kanun kapsamında alınması gereken sağlık raporları, işyeri sağlık ve güvenlik biriminde veya hizmet alınan ortak sağlık ve güvenlik biriminde görevli olan işyeri hekiminden alınır. Raporlara itirazlar Sağlık Bakanlığı tarafından belirlenen hakem hastanelere yapılır, verilen kararlar kesindir. Ayrıca en geç yılda bir kere bu rapor yenilenmelidir.
- Yüklenici kendisinin ve alt yüklenicinin ya da çalışanlarının üretimini/bakımını/işlemine yaptığı bina, çevre düzenleme - bakım, makina, araç gereçlerin kullanımı hakkında tecrübeli ve eğitimli olduğunu işbu şartnameyi kabul etmekle taahhüt etmektedir. İşin yapılması ya da hizmetin verilmesi esnasında iş kıyafeti giyilmesi gerekmektedir. Kendilerinin ve alt yüklenicilerinin çalışanlarının yırtık, hasarlı elbise giymemesine dikkat etmeli, çalışanların çalışma esnasında bilezik, kolye, yüzük gibi takıları üzerinde bulundurmamasına özen göstermeli, uzun saçlı çalışanlarının saçları bağlı şekilde çalışmasını sağlamalıdır. Baret, iş elbisesi, iş ayakkabısı, eldiven ve yapılan iş gereği kullanılması gereken tüm diğer kişisel koruyucu donanımlar (KKD) olmadan çalışma yapılması yasaktır. Yüklenici, çocuk işçi ve sağlık durumu, yapılan işe elverişli olmayan personel çalıştırmayacaktır.
- Yabancı uyruklu personel çalıştıracak olan yüklenici firmalar, çalışanın e-devlet üzerinden yaptıkları başvuru belgesi, geçici koruma kimlik belgesi, yabancı kimlik numarası ve ön izin belgesinin (ÇSGB onaylı) çalışma vizesi ve ikametgâh izni özlük dosyasında bulunması gereklidir. Çalışma izni bitiminde ilgili evrakların yenilenmesi hakkındaki işlemler yüklenici firma sorumluluğundadır.

Yükleniciden İstenilen Evraklar;

- SGK işe giriş bildirgesi,
- İşyeri hekimi tarafından verilen işe giriş ve sağlık raporu
- Mesleki yeterlilik sertifikaları
- Operatör belgeleri (vinç, iş makinası, operatör belgesi, kaynakçı belgesi, elektrikçi belgesi vb.)
- Çalışanların Bağışıklama (tetanoz, hepatit B vb.) aşı kartı fotokopisi
- Çalışanların İş sağlığı ve Güvenliği eğitimi aldıklarına dair belge (katılım belgesi, imza listesi fotokopisi)
- Kişisel Koruyucu zimmet belgesi tutanağı
- Aylık SGK Bildirimi
- Risk Değerlendirme Raporu
- Çalışma alanının Acil Durum –Tahliye Planı
- İş Güvenliği Uzmanı, İşyeri Hekimi Bakanlık bildirim, çok tehlikeli sınıfta ise Diğer Sağlık

 <p>T.C. TEKİRDAĞ BÜYÜKŞEHİR BELEDİYESİ</p>	<p>YÜKLENİCİ İŞ SAĞLIĞI VE GÜVENLİĞİ ŞARTNAMESİ</p>	 <p>TESKI TEKİRDAĞ SU VE KANALİZASYON İDARESİ</p>
---	--	---

Personeli (İSG-KÂTİP onaylı ve imzalı olarak her ay sonu teslim edilmesi)

- Personelin kişisel koruyucu donanımı sahada kullanılması ile ilgili yapılan kontrollerin haftalık ya da aylık bildirimini
- Aylık Saha denetim raporu (resimli)
- Yükleniciye ait çalışma alanında kullanılan kaldırma – iletme araçları, iş makinelerinin yetkili personel onaylı periyodik kontrolleri
- İSG Kurulu kurulması durumunda aylık kurul toplantısı kararları
- Çalışanların iş sağlığı ve güvenliği eğitim belgeleri
- Yükleniciye ait veya kiraladığı kullanılacak makina, ekipman ve araçlara ilişkin sigorta poliçe fotokopisi
- Çalışan personel isg talimatları taahhütnamesi (ıslak imzalı)
- Yüklenici isg ve acil durum, yangın, ilkyardım sorumlu listesi ve sertifikaları
- Yüklenici iş planı ve iş bitimi süresince yıllık İSG planı
- Çalışma alanı özelliğine göre ilave eğitim sertifikaları (yüksekte çalışma, kapalı alan ve kazı işleri)

5. İŞ MAKİNALARI YETKİ BELGELERİ

- Yüklenici, kamyonlarda C veya E sınıfı, traktörlerde F sınıfı ehliyetli şoförleri, iş makinelerinde ise 21.06.1992 tarihli Resmi Gazete ‘de yayınlanan tebliğ gereği, iş makineleri operatörlük yetki belgesi ve G sınıfı ehliyeti bulunanları çalıştırmak zorundadır. Ayrıca, elektrik teknisyeni sertifikalarını işverene ibraz edecektir. Yüklenicinin hafriyat işlerinde çalıştıracağı vasıtaların trafik ve kasko sigortaları kendisine aittir. Sigortalanmaması veya geç sigortalanması halinde olabilecek her türlü hasar, kaza ve sorumluluk yükleniciye ait olacaktır.

6. YÜKLENİCİ FİRMALARIN ARAÇ, GEREÇ, ALET ve EKİPMANLARI

- Yüklenici tarafından kullanılan veya getirilen alet, makina, cihaz vs. İş Güvenliği Yönetmeliklerine uygun olmalıdır. Mesai bitiminde bunların kilit altına alması gerekmektedir. Kaybolan araç, gereç, alet ve ekipmandan İşveren sorumlu değildir. Basınçlı gaz tüpleri ve özellik arz eden diğer ekipmanlar güvenli şekilde depolanmalıdır.

7. ISIL İŞLER-İŞLEMLER

- Isıl iş veya işlemler (kaynak, kesme, lehim, taşlama, ısıtma vb.) yapılacak ise Yüklenici yangın güvenliği açısından yangın söndürme tüpü veya tüplerinin devamlı olarak çalışma alanında ve kolay ulaşılabilecek yerlerde bulundurmalıdır. Bu kurallara dikkat edilmemesi halinde oluşabilecek zararlardan yüklenici firma kendisi sorumludur. Bu işlerde çalışacak işçilerin iş sağlığı ve güvenliğinin sağlanması ve KKD kullanılması gereklidir.

8. İŞVERENİN İŞ GÜVENLİĞİ DENETİMİ

- İşveren Yükleniciyi işyerinde iş sağlığı ve güvenliği konularında denetleyebilecek ve bu konularda talimatlar verebilecektir. Yüklenici, İşverence verilecek gerek yazılı gerekse sözlü talimatları 5 iş günü süresinde itiraz etmeden yerine getirecektir.

9. YÜKLENİCİNİN İŞ GÜVENLİĞİ KONTROLLERİ

- Yüklenici, kendilerine ayrılan yerlerde düzenli olarak iş güvenliği denetimlerini ve kontrollerini yapmak veya belirlediği İSG sorumlusuna yaptırmak zorundadır. Bu denetimler, kendi sorumluluk alanındaki kontrollerde gözlemlenen emniyetsiz durum ve davranışları gidermek üzere yapılır. Yapılan denetim tutanakları idareye yazılı olarak bildirilir.

 <p>T.C. TEKİRDAĞ BÜYÜKŞEHİR BELEDİYESİ</p>	<p>YÜKLENİCİ İŞ SAĞLIĞI VE GÜVENLİĞİ ŞARTNAMESİ</p>	 <p>TESKİ TEKİRDAĞ SU VE KANALİZASYON İDARESİ</p>
---	--	---

10. RISK DEĞERLENDİRMESİ

- Yüklenici yürütmekte olduğu işte, tehlikelerin belirlenmesi, risklerin değerlendirilmesi, kontrol ve önlemlerin alınması için ‘Risk Değerlendirmesini yapmak ve yaptırmakla yükümlüdür. Hazırlanan risk analizlerinde yapılan iş ve şehir ile etkileşim, makina ekipman değerlendirilmesi, çalışanın işe uygunluğunun değerlendirilmesi, ortam faktör, gece ve gündüz çalışmaları dikkate alınacaktır. Risk değerlendirmeleri ve yapılan iyileşmeler iş başı yapıldıktan en geç 1 ay içinde TESKİ Genel Müdürlüğü İş Sağlığı ve Güvenliği Şube Müdürlüğüne teslim edilecektir.
- Yüklenici Firma, Yapım İhale İşlerinde Risk Değerlendirme Raporlarını işe başlamadan önce TESKİ Genel Müdürlüğü ilgili Daire Başkanlığına teslim etmekle yükümlüdür.
- Risk Analizi raporunda belirlenen riskler konusunda çalışanlar eğitilmeli ve kişisel koruyucular kullanarak ve uyarı işaretleri ile çalışanlar uyarılmak zorundadır.

11. İŞ KAZALARI

- Yüklenici iş kazası durumunda Sosyal Güvenlik Kurumuna, kaza anından itibaren en geç 3 (üç) işgünü içinde bildirimde bulunacaktır. Tutulan tutanak ve raporların bir kopyası ilgili Daire Başkanlığına bildirilecektir. ÇSGB İş Müfettişleri tarafından soruşturmanın yapılacağı düşünülerek; gerekli belgeler hazır bulundurulacaktır.

12. YASAKLAR

- Yüklenici ve alt yükleniciler 18 yaşından küçük işçi çalıştıramaz. Çalışma alanı içinde çalışanlar alkol ve uyuşturucu kullanamazlar. Bu tür maddelerin bulundurulması ve kullanılması kesinlikle yasaktır.

13. KİŞİSEL KORUYUCU DONANIM KULLANIMI

- İşyeri sınırları içerisinde tüm çalışanlar, görevi, unvanı ve yaptığı iş ne olursa olsun yaptıkları çalışmanın gerektirdiği kişisel koruyucu donanımları (KKD) giymek zorundadır. Yüklenici, ihale şartnamesinde yazılan iş tanımlarına göre, bu teknik şartname son sayfasında belirtilen iş elbiseleri ve kişisel koruyucu ekipmanları belirtilen sayılarda temin etmek zorundadır. Yüklenici çalıştırdığı personele kendisine zimmet edilen iş elbiseleri ve kişisel koruyucu donanım ekipmanını kullanırmak yükümlülüğündedir. Yüklenici tarafından çalıştırılan personel kendisine teslim edilen gerekli iş elbiseleri ve kişisel koruyucu ekipmanı kullanmadığının tespit edilmesi durumunda gerekli cezai işleme tabi tutulacaktır.
- Gerekli yerlerde iş güvenliği uyarı levhaları asacak, bunların kullanımı hakkında çalışanlarını bilgilendirecek ve sürekli eğitecektir.

14. ÇALIŞANLARIN EĞİTİMİ:

- Yüklenici tarafından Çalışanların iş sağlığı ve güvenliği hakkındaki eğitimlerinin usul ve esasları hakkındaki yönetmelik kapsamında tehlike sınıfına göre belirtilen sürelerde iş sağlığı ve güvenliği eğitimleri verilmelidir.
- Çalışanların, iş sağlığı ve güvenliği konusunda sahip olması gereken bilgi, beceri, davranış ve tutumlarının ayrı ayrı ve ölçülebilir bir biçimde ortaya konması esastır.

 <p>T.C. TEKİRDAĞ BÜYÜKŞEHİR BELEDİYESİ</p>	<p>YÜKLENİCİ İŞ SAĞLIĞI VE GÜVENLİĞİ ŞARTNAMESİ</p>	 <p>TESKI TEKİRDAĞ SU VE KANALİZASYON İDARESİ</p>
---	--	---

- İşverenin kendi belirleyeceği bir yöntem ile bireysel seviye tespiti yapılarak çalışanların eğitim öncesi seviyesi ve aşağıda tabloda yer alan konular dışında almaları gereken eğitimler belirlenir.
- İş sağlığı ve güvenliği eğitimleri; çalışanlarda iş sağlığı ve güvenliğine yönelik davranış değişikliği sağlamayı ve eğitimlerde aktarılan bilgilerin önemini çalışanlarca kavranmasını amaçlar.
- Çalışanların Şube Müdürlükleri tarafından iş tanımları ve görevleri belirlendikten sonra yapacakları işlerde karşılaşılabilecek tehlikeler ve bu tehlikelere karşı alınması gereken iş sağlığı ve güvenliği tedbirleri ile KKD kullanımları hakkında ilave eğitimler verilecek bu eğitimler verilmeden çalışmaya başlatılmayacaktır. (Kapalı alan çalışmalarında iş sağlığı ve güvenliği eğitimi, kaynak işlerinde iş sağlığı ve güvenliği eğitimi, yüksekte çalışmalarda iş sağlığı ve güvenliği eğitimi, kazı işlerinde iş sağlığı ve güvenliği eğitimi v.b)
- Eğitimler çalışanlara bireysel ya da gruplar halinde uygulanabilir.

EĞİTİM KONULARI TABLOSU

EĞİTİM KONULARI
1. Genel konular a) Çalışma mevzuatı ile ilgili bilgiler, b) Çalışanların yasal hak ve sorumlulukları, c) İşyeri temizliği ve düzeni, ç) İş kazası ve meslek hastalığından doğan hukuki sonuçlar
2. Sağlık konuları a) Meslek hastalıklarının sebepleri, b) Hastalıktan korunma prensipleri ve korunma tekniklerinin uygulanması, c) Biyolojik ve psikososyal risk etmenleri, ç) İlk yardım
3. Teknik konular a) Kimyasal, fiziksel ve ergonomik risk etmenleri, b) Elle kaldırma ve taşıma, c) Parlama, patlama, yangın ve yangından korunma, ç) İş ekipmanlarının güvenli kullanımı, d) Ekranlı araçlarla çalışma, e) Elektrik, tehlikeleri, riskleri ve önlemleri, f) İş kazalarının sebepleri ve korunma prensipleri ile tekniklerinin uygulanması, g) Güvenlik ve sağlık işaretleri, ğ) Kişisel koruyucu donanım kullanımı, h) İş sağlığı ve güvenliği genel kuralları ve güvenlik kültürü, ı) Tahliye ve kurtarma

	YÜKLENİCİ İŞ SAĞLIĞI VE GÜVENLİĞİ ŞARTNAMESİ	
---	---	---

15. ACİL DURUM VE İLK YARDIM, ÇALIŞAN TEMSİLCİSİ

- Yüklenici, işyerinde herhangi bir kaza, yangın, su baskını, patlama, çökme, terörist saldırısı veya benzer istenmeyen ve acil durum oluşturan bir olay meydana geldiğinde; insan, malzeme, araç, gereç ve ekipmanın fazla hasara veya zarara uğramadan kurtarılması için hazırladıkları Acil Durum Planına uymakla ve aşağıdaki tabloda belirtilen sayılardan oluşan kendi ekibindeki personeli bilgilendirmekle sorumludur. İş kazası veya ani hastalık halinde yapılacak ilk yardım müdahalesi için ilk yardım eğitimi almak veya ilk yardım eğitimi vermek zorundadır.
- Yüklenici çalıştırdığı personelin sayısı oranında aşağıda belirtilen tablodaki sayılar kadar çalışan temsilcisi görevlendirir.
- Yüklenici yılda bir kez acil durum tatbikatı ilgili kişilere veya kurumlara yaptırmalı ve tatbikata tüm çalışanların katılımını sağlamalıdır.

ACİL DURUM KONULARINA GÖRE EKİPTE YER ALMASI GEREKEN KİŞİ SAYILARI			
İşyeri Tehlike Sınıfı	Acil Durum Konusu	Görevli Sayısı Oranı	
		Kişiye kadar	En az kaç görevli
Çok tehlikeli	Arama	30	1
	Kurtarma	30	1
	Tahliye	30	1
	Yangınla mücadele	30	1
	İlk Yardım	10	1
	Aşan sayılarda katları uygulanarak personel ilave edilecektir.		
Tehlikeli	Arama	40	1
	Kurtarma	40	1
	Tahliye	40	1
	Yangınla mücadele	40	1
	İlk Yardım	10	1
	Aşan sayılarda katları uygulanarak personel ilave edilecektir.		
Az tehlikeli	Arama	50	1
	Kurtarma	50	1
	Tahliye	50	1
	Yangınla mücadele	50	1
	İlk Yardım	20	1
	Aşan sayılarda katları uygulanarak personel ilave edilecektir.		
Çalışan Temsilcisi	2 - 50 kişi arası	1 kişi	
	51 - 100 kişi arası	2 kişi	
	101- 500 kişi arası	3 kişi	

 <p>T.C. TEKİRDAĞ BÜYÜKŞEHİR BELEDİYESİ</p>	YÜKLENİCİ İŞ SAĞLIĞI VE GÜVENLİĞİ ŞARTNAMESİ	 <p>TESKI TEKİRDAĞ SU VE KANALİZASYON İDARESİ</p>
---	---	---

16. TEKNİK KURALLAR

Yüksekte Çalışma

- 1.5 metre ve üzerlerinde yapılacak çalışmalar yüksekte çalışma sayılmaktadır. Yüksekte yapılan çalışmalarda, paraşüt tipi emniyet kemeri kullanımı zorunludur. Yüksekte çalışanın konumu sabitse, en yakın sağlam bir yere paraşüt tipi emniyet kemerini bağlamalıdır. Eğer çalışan, boru köprüsü veya bina çatısı gibi yüksek bir yerde dolaşmak/gezinmek zorundaysa, dolaşma alanı boyunca gergi halatı gerilir ve kişi kendini emniyet kemeri ile bu halata bağlamak suretiyle çalışmasını yapar. 1,5 metre ve daha yüksekte yapılacak işlerde paraşüt tipi emniyet kemeri takılmamış ve uygun yere bağlanmamış personel çalıştırılmaz. Bu işlerde kullanılacak olan iskele veya merdivenler İş Güvenliği Mevzuatına uygun olmalıdır. Yüksekte çalışılacak işlerde bağcıklı baret ve paraşüt tipi emniyet kemerleri mutlaka kullanılmalıdır. Hareketli merdivenlerin veya iskelelerin üzerinde insan varken bunları hareket ettirmek kesinlikle yasaktır. İskele veya merdiven üzerinde çalışırken aşağıya herhangi bir şey düşüp çalışanlara zarar vermemesi için gerekli önlemler alınmalıdır. Sökülmüş olan iskeleler derhal çalışma alanlarından uzaklaştırılmalıdır.
- Yüksekte çalıştırılacak olan çalışanın, yükseklik korkusunun olmaması gerekmektedir. Yükseklik korkusu (fobisi) olan bir çalışan bu işte çalıştırılmaz. Yüklenici, bina içerisinde çalışanların düşme tehlikesi olan her türlü boşluk ve açıklığı, metal korkuluklarla çevirmek zorundadır.
- Düşmelerin önlenmesi için her türlü çalışma zemini temiz ve engelsiz olarak bulundurulacaktır.
- Çalışma zeminlerinde geçişi engelleyen malzeme ve malzeme artığı bulundurulmayacaktır. Yağlı maddelerin zemin üzerine dökülerek zemini kaygan hale getirmesine izin verilmeyecektir.
- Aşağısında 1,5 metre ve daha fazla bir boşluk bulunan veya yüksekte bulunan çalışma yerlerinde çalışanları düşmeden korumak için korkuluk, çalışma platformundaki malzemelerin düşmemesi için etek tahtaları yapılacak, bunların sağlanmadığı hallerde, işçilere paraşüt tipi emniyet kemeri taktırılacak, kemerlerinin kancalarını tercihen bel hizasından yukarısında sağlam bir yere takacaklardır.
- Emniyet kemeri ve diğer önlemlerin alınmadığı ve çalışanların diz çökerek veya çömelerek çalışma zorunda oldukları çatı kenarlarına ara korkuluklar yapılacaktır.
- Düşme veya kayma tehlikesi bulunan yerlerde çalışanlarla, kiremit döşeyicilerine, oluk ve her türlü dış boya işleri yapanlara, gırgır vinci çalıştıranlara ve kuyu, kanalizasyon, galeri ve benzeri derinliklerde çalışanlara düşme tutucu aparatları bulunan halata bağlı paraşüt tipi emniyet kemeri taktırılarak çalıştırılacaktır.
- Çalışanların emniyet kemerinin kancalarını takacakları yerler, çalışılan yere uygun bir şekilde bağlanacaktır. Çatının veya binanın yatay kirişlerinde yapılan çalışmalarda, belli sağlam dikmeler arasına yatay can halatları gerilecektir. Çalışanlar emniyet kemerlerinin kancalarını bu halatlara geçirerek ve hat boyunca emniyetli olarak yürüyebileceklerdir.
- Emniyet kemerleri, can halatları, emniyet kilitleri ve halat kavrama aparatları her çalışmaya başlamadan önce iyice kontrol edilecek, en ufak bir arıza ve bozukluk halinde kullanılmayacak ve yenileri ile değiştirilecektir.

 <p>T.C. TEKİRDAĞ BÜYÜKŞEHİR BELEDİYESİ</p>	YÜKLENİCİ İŞ SAĞLIĞI VE GÜVENLİĞİ ŞARTNAMESİ	 <p>TESKI TEKİRDAĞ SU VE KANALİZASYON İDARESİ</p>
---	---	---

- Emniyet kemerleri, halatları, kancaları ve diğer aksesuarı yıllık periyotlarla bu konuda yetkin tekniker veya mühendis tarafından kontrol edilecek ve üzerinde kontrol tarihi ve kontrol edenin adı yazılacaktır.
- 40-50 km/saat' in üzerindeki rüzgâr hızlarında, zeminin kaygan ve buzlu olması halinde, yüksekte yapılan her türlü montaj, bakım ve onarım çalışmaları durdurulacaktır.
- Yüksek kotlarda bulunan çalışma yerlerinde, bir yerden bir yere giderken, emniyetli olmayan kestirme yollardan geçmek, halatlardan kaymak, kolonlara tırmanmak, şaka yapmak ve gayri ciddi çalışmak yasaktır.
- Yüksek kotlarda bulunan çalışma yerlerine emniyetli bir şekilde çıkış ve inişi sağlayacak yollar veya merdivenler olacaktır. Yüksek iskelelerde de uygun merdivenler bulunacaktır.

Elektrik İşleri

- Yeterli iş güvenliği önlemleri alınmadan, çalışma işlemleri işverenin yetkili ve ilgili mühendisi tarafından gözden geçirilmeden ve gerekli çalışma izni onaylanmadan Yüklenici, çalışanlarını voltajı ne olursa olsun yüklü elektrik hatları üzerinde ya da bunların yakınında çalıştırmayacaktır.
- Elektrikli el aletlerinin kabloları, esnek ve müşterek izoleli olacaktır. Kablolar ve bağlantı yerleri sık sık kontrol edilecek, izolasyon bozulmalarında gerekli tedbirler alınacaktır. Elektrikli el aletleri tercihen çift izolasyonlu tipte olacaktır.
- Çift izolasyonlu olmayan aletlerin topraklamaları, topraklı fiş ve prizlerle yapılacaktır. Seyyar lambalar sadece sürekli aydınlatmanın yeterli olmadığı yerlerde kullanılacaktır. Kablolar esnek ve müşterek izoleli, duy kısımları ise yalıtkan bir malzeme içinde olacak, ampul kırılmalarına karşı bir tel kafes ile korunacak ve bu kafeste bir asma çengeli de bulunacaktır. Kazan içerisinde, ıslak ve rutubetli yerlerde seyyar lambalar küçük gerilim ile (en çok 42 volt) kullanılacaktır.
- Elektrik enerjisi ile çalışan bütün makine ve tezgâhların madeni aksamaları kaçak akımlara karşı uygun koruma topraklanması ile topraklanacaktır. Kontrol, bakım ve onarım yapılacak makine ve elektrik devrelerinin akımı kesilecek ve akımı kesen şalter veya anahtarlarda kilitleme tertibatı bulunacak, bunlar açık (akım kesik) vaziyette kilitlenecek ve ayrıca uygun ikaz levhaları asılacaktır. Onarımı bitirilmeden devreye akım verilmeyecektir. Akım, onarım bitiminde sorumlu görevlinin izniyle verilecektir.
- Seyyar veya sabit elektrik iletkenleri ve kabloları, mekanik ve kimyasal etkilere karşı korunacaktır. Geçitlerde bunlar ya yukarıdan geçirilecek ya da zeminde ezilmemeleri için üzerlerine uygun koruyucular konulacaktır. Elektrik panoları kilit altında tutulacak ve bunların üzerlerinde anahtarlarının nerede ve kimde olduğunu gösteren bilgi levhaları asılacaktır. Elektrik panoları önlerindeki zemine ahşap veya lastik gibi yalıtkan malzemeden yapılmış yalıtkan paspaslar konulacaktır.

Ayrıca;

- El aletlerinin muhafazaları üzerinde takılı olacaktır.
- Her türlü ev aletlerinin açma kapama düğmeleri her zaman çalışır durumda olacaktır.
- Kapalı hacimlerde, Kıvılcım izoleli (Ex-proof), 6,12,24 V el aletleri kullanılacaktır.
- Topraklama kabloları farklı renkte, yeşil veya sarı yeşil olacaktır.
- Elektrikli el aletleri kablolarından asılarak yukarı çekilmeyecektir.
- Metal gövdeli halojen ampullü projektörler seyyar olarak kullanılmayacaktır.
- Elektrik kablolarının bağlantı uçları gevşemiş veya hasar görmüş ise bunlar onarılacak veya değiştirilecektir.
- Elektrikli el aletlerine ve kablolarına aşırı yük bindirilmeyecektir.
- Elektrikli el aletleri, yağmurda, ıslak, aşırı nemli ortamlarda kullanılmayacaktır.
- Elektrikli el aletleri ile çalışırken el, ayak ve elbiseler ıslak olmayacaktır.
- Elektrikli el aletleri ıslak bez ile soğutulmayacak, fişi elektrikten çekip soğutulmaya bırakılacaktır.
- Şantiye elektriği izin ve onaysız kullanılmayacaktır.

Toprak Altı Çalışmaları

- Toprak altında yapılacak herhangi bir çalışmadan önce (hafriyat, kazma, kanal açma vs.) İşveren tarafından toprak altından geçen elektrik kabloları, su tesisatı, hava tesisatı, doğal gaz tesisatı vs.'lerin yerleri hakkında bilgi edinilmeli ve onların verdiği talimatlara kesinlikle uyulmalıdır. İnşaat alanları, çukurlar, kanallar vs., diğer çalışanların kazaya uğramayacağı şekilde dışarıdan izole edilmeli ve uyarı levhalarıyla donatılmalı, karanlıkta görünecek şekilde aydınlatılmalıdır. Kazı işleri, tünel, kuyular, yeraltı işleri, kanalizasyon yapım işlerinde yapı işlerinde iş sağlığı ve güvenliği yönetmeliği kapsamında tedbirler alınarak işler yapılmalıdır.

Doğal Gaz, Su, Basınçlı Hava ve Elektrik Tesisatları

- Doğal gaz, su, basınçlı hava ve elektrik tesisatlarından herhangi birisi üzerinde çalışma ancak İşveren onayında ve İşverenin ilgili personeli eşliğinde yapılabilir. Yüklenici firma tarafından yalnız yapılacak her müdahale yasaktır.

Tehlikeli Malzeme (Kimyasal) Kullanımı

- Tehlikeli malzemeler; asitler, mineral yağlar, boyalar, çözücü maddeler, sıvı klor, gaz klor incelticiler, kireç sökücüler, vb. yalnızca İşverenin verdiği izinle kullanılabilir. Ambalaj üzerinde en az şu bilgiler bulunmalıdır; Ürün İsmi, Tehlike İşareti, Maruz kalınabilecek Tehlikeler (R (Risk) – Cümleleri) ve Güvenlik önerileri (S (Safety)- Cümleleri) tehlikeli kimyasal maddeler ile çalışanlara bu kimyasalların tehlikeleri hakkında eğitim verilmeli ve kişisel koruyucu kıyafetlerinin giyilmesi sağlanmalıdır. Gaz klor ile yapılan çalışmalarda oksijen beslemeli maske ve gerekli kişisel koruyucu ekipmanlar kullanılmalıdır.
- Klor ile çalışacak personelin yanında mutlak suretle solüsyonlu göz duşu bulunmalıdır.
- Kesinlikle hiç bir tehlikeli malzeme suya, toprağa veya kanalizasyona dökülemez. Kaza sonucu dökülen malzemeler için derhal gerekli önlemler alınarak ve yayılması engellenerek emici maddelerle toplanmalıdır.

 <p>T.C. TEKİRDAĞ BÜYÜKŞEHİR BELEDİYESİ</p>	<p>YÜKLENİCİ İŞ SAĞLIĞI VE GÜVENLİĞİ ŞARTNAMESİ</p>	 <p>TESKI TEKİRDAĞ SU VE KANALİZASYON İDARESİ</p>
---	--	---

Basınçlı Gaz Tüplerinin Taşınması ve Korunması

- Basınçlı tüplerin üzerinde; imalatçı firmayı ve tüpün içinde hani gaz olduğunu belirten bir etiket olacaktır. Bütün tüplerde düşmeye karşı önlem alınacaktır. Tüpler dik vaziyette ve vana uçları kapalı olarak depolanacaktır. Tüpler; güneşin, ısı kaynağı olan kıvılcımla çalışır durumda olan araç ve aletlerin uzağında, havalandırılmış ve kuru yerlerde depolanacaktır. Oksijen ve asetilen ayrı yerlerde depolanacaktır. Boş tüpler dolu tüplerden ayrılacak ve boş tüplerin üzerine BOŞ levhası asılacaktır. Tüplerin depolandığı alan, tüpün cinsini gösteren uyan işaretleri ile belirlenecektir. Tüplerin depolandığı ve kullanıldığı alanlara yangın söndürücüler yerleştirileceklerdir. Tüpler zincir veya halatla kaldırılmayacak, bunları kaldırmak için özel yapılmış aparatlar kullanılacaktır. Kullanma süresi geçmiş tüpler kullanılmayacaktır. Tüplerin test edilme süresi 5 yıldır. Tüp taşırken forklift kullanılmayacaktır. Eğer tüpün valfi elle ya da özel anahtar ile açılıyorsa, o tüp kullanılmayacaktır. İş bittiğinde tüp taşırken veya tüp boşaltıldığında tüpün vanası kapatılacaktır.
- Bütün oksijen ve asetilen saatlerinin üzerinde "YAĞLI ELLE DOKUNULMAZ" işareti ya da uyarı levhası bulunacaktır. Regülatörleri bağlarken uygun adaptör kullanılacak ve bunlar zorlanmayacaktır.
- Bağlanamayan adaptörler kullanılmayacaktır. Regülatör ve hortumları tek bir gaz çeşidi için kullanılacak. Birbirinin yerine kesinlikle kullanılmayacaktır. Basınçlı gaz tüpleri her zaman dik konumda ve devrilmelere karşı zincirle sabitlenerek bulundurulacaktır. Tüpler bir yerden başka bir yere tüp taşıma paletleri ile zincirle bağlı olarak taşınacaktır. Gaz tüpleri kesinlikle düşürülmeyecek ve yan yatırılmış durumda bulundurulmayacak ve kullanılmayacaktır.

Düşmelere Karşı Önlemler

- Düşmelerin önlenmesi için her türlü çalışma zemini temiz ve engelsiz olarak bulundurulacaktır. Çalışma zeminlerinde geçişi engelleyen malzeme ve malzeme artığı bulundurulmayacaktır. Yağlı maddelerin zemin üzerine dökülerek zemini kaygan hale getirmesine müsaade edilmeyecektir. Aşağısında 2 metreden daha fazla bir boşluk bulunan, kayma ve düşme tehlikesi olan yerlerde çalışanlar, çatı malzemesi döşeyen veya sökenler, oluk ve her türlü dış boya işleri yapanlar, asma iskele ve seyyar iskele üzerinde çalışanlar, vinçlerin kovalarını bina katlarına alanlar ile lağım, galeri ve benzeri derinliklerde çalışanlar, vinç bakım-onarım-kontrol işini yapanlar ve tüm yüksekte çalışanlar mutlaka EMNİYET KEMERİ kullanacaklar ve kemerlerinin kancalarını tercihen bel hizasının yukarısında sağlam bir yere takacaklardır. Çalışanların emniyet kemerinin kancalarını takacakları yerler uygun ve sağlam bir şekilde yapılacaktır. Çatının veya binanın yatay kirişlerinde yapılan çalışmalarda, belli sağlam dikmeler arasına yatay can halatları gerilecektir. Çalışanlar emniyet kemerlerinin kancalarını bu halatlara geçirerek ve hat boyunca emniyetli olarak yürüyebileceklerdir.

Kaldırma ve Yükleme İşleri

- Malzemenin kaldırılması, taşınması, istiflenmesi ve depolanmasında genellikle mekanik araçlar kullanılacaktır. Her türlü kaldırma makineleri ve araçları sadece o makine ve araçta yetkili kılınmış ehil operatörler tarafından kullanılacaktır. Bakımcı ve yetkisiz personelin bu araçları kullanmaları kesinlikle yasaktır. Kaldırma makineleri ve araçları her çalışmaya başlamadan önce operatörleri tarafından iyice kontrol edilecektir. Herhangi bir arıza veya aksaklık tespit edilirse makine veya vinç kullanılmayacaktır. Vinç operatörü, tek başına hiçbir kaldırma işlemi yapmayacaktır. Operatör vinci ehil bir işaretçiden alacağı özel işaretlere göre kumanda edecektir. Yetkisiz şahısların vereceği işaretlere uymayacak ve sesli ikaz ile çalışma grubunu uyaracaktır. Ancak operatör kim tarafından verilirse verilsin her DUR işaretini daima yerine getirecektir. Operatör, vinç kancalarında asıllı yük olduğu sürece vinci başından ayrılmayacaktır.

 <p>T.C. TEKİRDAĞ BÜYÜKŞEHİR BELEDİYESİ</p>	<p>YÜKLENİCİ İŞ SAĞLIĞI VE GÜVENLİĞİ ŞARTNAMESİ</p>	 <p>TESKI TEKİRDAĞ SU VE KANALİZASYON İDARESİ</p>
---	--	---

- Malzemenin kaldırılması ve taşınması sırasında operatör gözünü kancadan ve yükten ayırmayacaktır. Yük belli olan alt ve üst seviyeler arasında kaldırılıp indirilecektir. Operatör yükün kancaya bağlantısının emniyetli olup olmadığını kontrol edecek, bağlantı emniyetsiz ise yükü kaldırmayacak ve yükü bağlayanları ikaz edecektir. Vinç Operatörü çalışanların üzerinden hiçbir şekilde yük geçirmeyecektir. Böyle bir zorunluluk varsa, aşağıda çalışanlar sesli ikaz ile uyarılacak ve tehlikeli bölgeden çekilmeleri sağlanacaktır. İşyerinde çalışanlar ise, vinç hareket sahasından geçerken üst tarafı kontrol edecekler ve taşınmakta olan yüklerin altına girmeyeceklerdir. Yükün sallanmaması ve dengeli bir şekilde kaldırılması için yükün ağırlık merkezi kanca izdüşümünde olacak şekilde yük kancaya bağlanacaktır. Ayrıca sapan boşluğu ortadan kalkıncaya kadar yük "yavaş yavaş" kaldırılacaktır. Vinç operatörü ve kaldırma işine nezaret eden yetkili şahıs vincin her pozisyonundaki kaldırma kapasitesini ve ayrıca kaldırılacak yükün toplam ağırlığını iyi bir şekilde bilecektir. Kaldırma araçları kesinlikle kaldırma kapasiteleri üzerinde kullanılmayacaktır.
- Malzeme taşınan ve kaldırılan vinçlerle kesinlikle insan taşınmayacaktır. Kaldırılmakta olan yüklerin üzerine binilerek veya boştaki kancaya veya halatlara tutunarak insan taşınması yasaktır. İşaretçi vinç operatörü tarafından kolayca görülebilecek bir yerde duracaktır. Eğer operatör ile işaretçi birbirlerini göremiyorlarsa, hem bu işaretçiyi ve hem de operatörü görebilen ikinci bir işaretçi kullanılacak veya haberleşme telsiz ile yapılacaktır. İşaretçi yetkisiz şahısların çalışma sahasına girmemesini ve yüklerin çalışanların üzerinden geçirilmemesini temin etmekle yükümlüdür.
- Her türlü kaldırma aracının kancasında, yükün kancadan kurtulmasını engelleyecek uygun bir emniyet mandalı bulunacaktır. Bu emniyet mandalları bozulmayacaktır. Çelik halat ve zincirler kesinlikle oksijen ve elektrik kaynaklı alev ve arka maruz bırakılmayacaktır. Bez sapanlar, kullanılmaya başlanıldığı tarihten itibaren 6 ay sonra kullanılmayacaktır. Mobil vinç ve iş makineleri ile enerji nakil hatları yakınında çalışırken hatlara belli bir mesafeden daha fazla yaklaşılmayacaktır. Bu mesafe, 0-50 kV sınırlarında en az 3 metredir. 50 kV'un üzerindeki her bir kV için 3 metreye 1 cm ilave edilecektir. Mobil vinç ve iş makinelerinde kullanılmaya hazır bir yangın söndürme cihazı bulundurulacaktır. Genel bir tedbir olarak, rüzgârın hızı 20 m/saniye'nin üzerinde olması halinde, yapılacak çalışmalar emniyetli olmayacağı için kaldırma işlemi yapılmayacaktır. Daha düşük rüzgâr hızlarında bile eğer kaldırılan veya taşınan yük geniş yüzeyli ise, savrulma tehlikesi sebebiyle azami dikkat gösterilecek ve gerekirse kaldıramayacaktır. Mobil vinç ve iş makinelerinde onarım, bakım ve ayar yapılmadan önce, hidrolik sistemlerindeki basınç sıfırlanacak, marş kilitlenecek, kontak anahtar çıkartılacak ve gerekli ikaz levhaları konulacaktır.

Kapalı Alanlarda Çalışmalarda Alınacak İş Sağlığı Ve Güvenliği Tedbirleri

- Kapalı alanlarda (Depolama Tankları, Kimyasal Tanklar, Kazanlar, Kanalizasyon ve İçme Suyu Hatları, Pompa ve Terfi İstasyonları, Yer Altı Depoları, Tüneller, Menholler, İçme suyu depoları, arıtma havuzları vb.) 6331 sayılı İş Sağlığı ve Güvenliği Kanunu ve ilgili Yönetmeliklerde kapalı alan olarak kabul edilmektedir. Kapalı alanlarda yapılacak çalışmalar 6331 sayılı iş sağlığı güvenliği kanunu ve ilgili yönetmeliklerinde belirtilen kapalı alanlarda çalışmalarda iş sağlığı ve güvenliği tedbirleri alınarak çalışma yapılması gereklidir.
- Kapalı alanlarda metan, karbon monoksit, karbondioksit, hidrojen sülfür, amonyak gibi çok tehlikeli, zehirleyici ve patlayıcı gazlar bulunmaktadır bu gazların varlığı gaz detektörü ile ölçülmeli uygun konsantrasyon sınırlarında değilse çalışma başlatılmamalı uygun konsantrasyon sınırlarına getirmek için ortamdaki zehirli gazların hava emici kompresörlerle ortamdaki uzaklaştırılması gerekmektedir.
- Gaz detektörleri, tam yüz ve oksijen beslemeli gaz maskeleri, kapalı ortamda biriken tehlikeli gazı

 <p>T.C. TEKİRDAĞ BÜYÜKŞEHİR BELEDİYESİ</p>	<p>YÜKLENİCİ İŞ SAĞLIĞI VE GÜVENLİĞİ ŞARTNAMESİ</p>	 <p>TESKI TEKİRDAĞ SU VE KANALİZASYON İDARESİ</p>
---	--	---

uzaklaştırmak için hava emici kompresörler, emniyet kemeri, triport, exproof el feneri v.b kapalı alan çalışmalarında kullanması zorunlu olan kişisel koruyucu donanım, malzemeler ve cihazlar temin edilmelidir.

- Kapalı alanlarda su deposu içlerinde, menhollerde, kanalizasyon, foseptik, v.b yapılan çalışmalarda **KAPALI ALAN ÇALIŞMA İZİN FORMU** doldurulmadan çalışma yapılmamalıdır.
- Kapalı alanlarda yapılan çalışmalarda gerekli kişisel koruyucu donanımlar ve yaka tipi dedektörler olmadan çalışmaya başlanılmamalıdır.
- Tehlikeli gaz oluşan veya oluşabilecek yerlerde tehlikeli gazlar ortamdaki hava emici kompresörlerle uzaklaştırılmalı ve gaz ölçüm cihazı ile ortam havası kontrol edilmeli, gaz değerleri normal sınır değerlerine gelmeden çalışma yapılmamalıdır.
- Kapalı alanda zeminde hidrojen sülfür gibi tehlikeli gazlar birikir bu gazlar çalışan aşağı inip çalışmaya başladığında birden ortaya çıkabilir ve zehirlenmeye sebebiyet verebilir. Bu gibi durumlarda tedbirli olmak adına çalışan kişinin yakasında gaz detektörü ve oksijen beslemeli gaz maskesiyle kapalı alana girmesi sağlanmalıdır.
- Kapalı alana giren kişi zehirlenme ya da tehlikeli bir durumla karşılaşması halinde derhal yukarıya çekilebilmesi için triport ya da caraskala emniyet kemeri ile bağlı olarak kapalı alana girmelidir.
- Kapalı alan çalışmalarında iki kişi gözlemci olarak bulunmalıdır. Kapalı alanda çalışan kişinin zehirlenmesi ve bayılma ihtimalini göz önünde bulundurarak içerdeki kişi ile irtibat halinde olmalı ve kesinlikle çalışma alanından uzaklaşmamalıdır. Gözlemcilerde kapalı alan çalışmalarında giyilmesi zorunlu olan kişisel koruyucu donanımları giymelidir.
- Kapalı alanda çalışma yapacak kişi mutlaka emniyet kemeri ile caraskal veya triporta bağlı olarak çalışma alanına girmesi sağlanmalıdır. Ayrıca bu gözlemcilerden biri ilkyardım eğitimi almış kişilerden seçilmesi tedbir açısından önemlidir.

Yıkım İşleri

- Yıkım işleri ancak sorumlu ve yetkili teknik bir elemanın denetimi altında yapılacaktır. Yıkımdan önce yapının içindeki ve etrafındaki doğalgaz, su ve elektrik bağlantıları kesilecektir. Yıkım sırasında su ve elektriğin kullanılması gerektiğinde, bunlar yapı dışında özel koruyucular içine alınacaktır. Yıkım sırasında çıkan taş, tuğla, demir ve moloz gibi artıklar kat döşemelerine yığılmayacaktır. Yıkılan kısmın malzeme ve molozları kattan kata veya yere güvenlik tedbirleri alındıktan sonra atılacaktır. Yıkım sırasında çıkan kiremit, tuğla veya benzeri malzemenin yere indirilmesinde kullanılan oluklarda çalışma sırasında bırakılan malzeme, oluktan alınmadıkça buralara başka malzeme bırakılmayacaktır. Kaldırma makineleri ve araçları her çalışmaya başlamadan önce döşemeye oturduğu kısımda veya herhangi bir yüksekliğinde şerit gibi oyuk açmak ve sonra duvarı üstten iple çekmek ve ittirmek suretiyle yıkım yapılması yasaktır. Yıkılacak kısımlar, yıkılmadan önce ve yıkım sırasında bol su ile ısıtılacak ve toz kalkmaması için gerekli tedbirler alınacaktır. Yıkılacak kısmın etrafında, en az yapı yüksekliğinin iki katına eşit güvenlik alanı bırakılacak ve bu alan korkulukla çevrilecektir. Boş alan bulunmaması gibi nedenlerle bu hususun yerine getirilmesi olanağı yoksa yıkım sırasında fırlayacak parçaların etrafa zarar vermesini önlemek için, yapı etrafı gerekli yükseklik ve dayanıklılıkta bir perde ile çevrilecektir.

- Elle yıkılacak duvarlar için kurulacak iç kısım iskeleleri tabandan en çok 4 metre yükseklikte yapılacaktır. Binadaki merdivenler ve bunların dayanakları en son yıkılacaktır. Camlı kapı, pencere ve ayna kırıldığında tehlikeli olabilecek kısımlar yıkıma başlamadan evvel sökülüp uygun yerlere taşınacaktır.

Çevre şartları:

- Yüklenici, şartname konusu işin ifası esnasında oluşacak tüm atıkları, 2872 sayılı Çevre Kanunu ve bu kanuna dayanılarak çıkartılan ilgili yönetmelikler doğrultusunda geri dönüşümünü sağlamak, geri dönüştürülemeyecek atıkların ise uygun şekilde Çevre ve Şehircilik Bakanlığınca lisanslandırılmış tesislerde bertarafını gerçekleştirmekle sorumludur. Bu kapsamda yapılacak harcamalar yükleniciye aittir.
- Yüklenici, ihale konusu işin gerçekleştirilmesi esnasında çevrenin ve doğal kaynakların korunmasına azami dikkat edilecek ve gürültü, koku v.b nedenlerle çalışma alanında bulunan insanların rahatsızlık yaşamaması için gerekli önlemleri alacaktır.

17. KARAYOLLARINDA YAPILACAK HAT BAKIM ONARIM VE YENİ İMALATLARINDA ALINACAK GÜVENLİK ÖNLEMLERİ

- Çalışmaların engellenmemesi için çalışma sahasını yeterince geniş tutmak gerekir. Bu saha trafikten tamamen arındırılmış ve emniyet alanından da ayrılmış olmalıdır.
- Trafiğin başka bir yola yönlendirilmesi mümkün ise çalışma yapılan yolun trafiğe kapatılması gerekir.
- Mümkün ise çalışma yapılan yerin çevresi, hem o alanın hem de orada çalışan personelin korunması amacıyla geceleri aydınlatılmalıdır. Çalışma sahası, koni veya Onarım Yaklaşım Levhaları ile yaya bariyerleri kullanılarak çevrilir. Böylece sürücünün platformu daha rahat görmesi sağlanır.
- Konilerin, trafik işaretlerinin, lambaların vs. yerleştirilmesi sırasında, iş ile ilgili tüm personelin, üzerinde ışık yansıtıcı (reflektif malzeme vb. gibi) materyal bulunan bakım yeleği giymesi gerekir.
- Çalışma sahasına yaklaşırken ilk uyarı işaretinin konulacağı yer, sürücünün işareti gördüğünde gerekli tedbirleri alması için gerekli zaman ve yeterli mesafeyi sağlayacak uzaklıkta olmalıdır.
- Trafik işaretlerinin yerleştirilmesine, "Yolda Çalışma" işaret levhasının konulmasıyla başlanılmalıdır. Trafik işaretlemelerinin başladığı ve bittiği noktalara çalışmayı yürüten kurumun bilgilerinin yer aldığı tabela konulmalıdır. Tabelanın özellikleri;

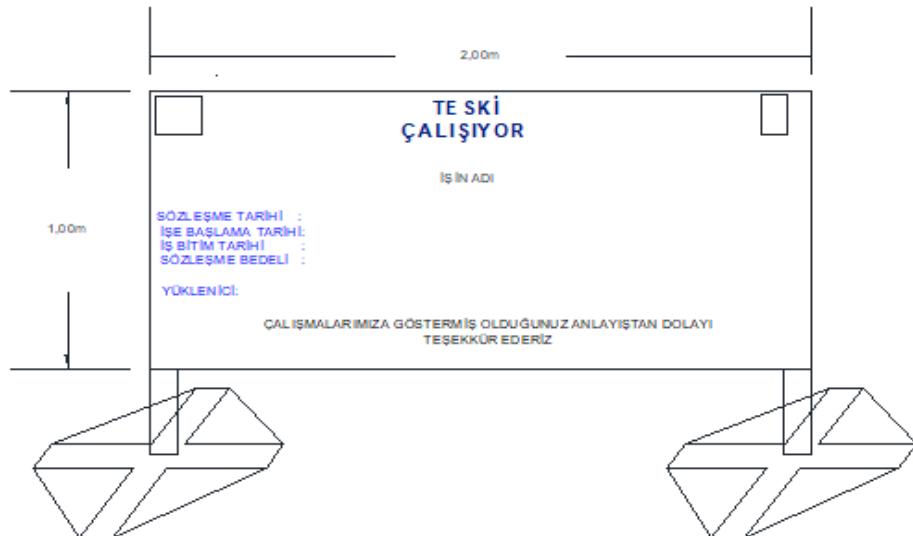

- İşaretleme, çalışma bölgesinin en uzak noktasından başlayıp, çalışma yerine doğru yaklaşmak suretiyle yapılmalıdır.
- Trafik işaret levhalarının herhangi bir nedenle devrilmesinin önlenmesi için sabitlemelidir. Sabitleme için can güvenliği yönünden tehlikeli olabilecek bordür taşları vb. rijit malzemeler kullanılmamalıdır.
- Çarpılma, kirlenme, kaybolma vb. nedenlerden dolayı, trafik işaretleri düzenli olarak kontrol edilmelidir.
- Çalışmaların geceye sarkması durumunda flaşörler kullanılmalı ve lambalar yerlerine konulmadan önce yakılıp kontrol edilmelidir.
- Emniyet alanının içerisinde ikaz ışıklı bir araç bulundurulacaksa, bu araç ile çalışma sahası arasında en az 5 metre boşluk bırakılmalıdır.
- Yaya yollarındaki yapım, bakım ve onarım çalışmalarında ve yaya yollarını da kapsayan çalışmalarda, yayalara geçişleri için mutlaka bir alternatif yol gösterilmelidir. Geçici olan bu alternatif yaya yollarının genişliği en az 1 metre olmalıdır. Yayaların taşıt yolundan yürütülmelerinin zorunlu olduğu durumlarda, yaya bariyerleri ve koniler yardımıyla güvenli bir geçiş bölgesinin oluşturulması gerekmektedir.



- Çalışma yapılan yerin çevresinde yayaların güvenle geçişini sağlayacak şekilde işaretleme yapılmalı ve çalışma sahasının yaya kaldırımına yakın olan kesimi, yaya bariyerleri ile çevrilmelidir.
- Çalışma sahasına araç ve yaya girişini engellemek için sarı-siyah veya kırmızı-beyaz renklere boyanmış beton bariyer kullanılmalıdır.

Karayolları Standartlarında
Newjersey Beton Bariyer

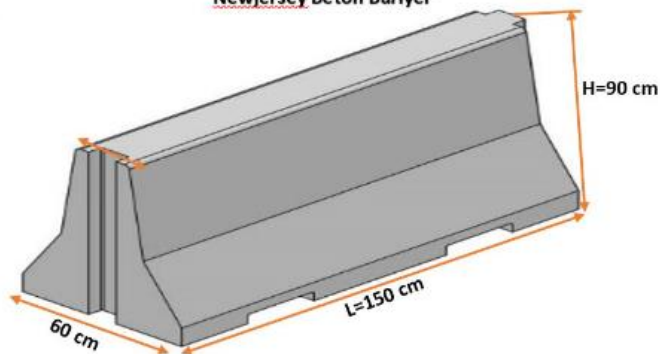

 <p>T.C. TEKİRDAĞ BÜYÜKŞEHİR BELEDİYESİ</p>	<h2>YÜKLENİCİ İŞ SAĞLIĞI VE GÜVENLİĞİ ŞARTNAMESİ</h2>	 <p>TESKI TEKİRDAĞ SU VE KANALİZASYON İDARESİ</p>
---	---	---

- Yaya bariyerlerinin devrilmesinin önlenmesi için gerekli tedbirler alınmalı, süreklilik sağlanması için bariyerler, birbirleri ile bağlanmalıdır.
- Figüre malzeme çekilen kesimlerde, figüre malzemenin trafiğin açık olduğu kesime yayılarak trafik güvenliğini tehlikeye düşürmesini önlemek amacıyla önlem alınmalı, serme sıkıştırma işlemi de en kısa sürede yapılmalıdır.
- Çalışma sahalarının çok uzun tutulması ve zorunluluk arz etmedikçe trafik güvenliği yönünden kesim kesim çalışma yapılması önlenmeli, aktif çalışma alanları dışında trafiği engellemeyen kesimlerde çalışma sahası sınırlamaları işaretler ile sona erdirilerek aktif çalışma alanlarında tekrar başlatılmalıdır. Ancak, çalışma sahaları arasındaki mesafelerin kısa olması durumunda, bu alanların birleştirilerek işaretleme iki yöndeki başlangıçlarında yapılması yeterli bulunmaktadır.
- Yapım çalışmalarında düşük banket oluşması önlenmeye çalışılmalı, düşük banket olan kesimlerin kış mevsimine girmeden önce kaplama ile aynı kota getirilmesi sağlanmalıdır.
- Yoldaki çalışmanın bitirilmesinden sonra veya mevsim şartları nedeniyle veya diğer nedenlerle çalışmaya uzun süre ara verilmesi durumunda trafik güvenliği yönünden gerekli tedbirler alınarak çalışma ile ilgili trafik işaretlerinin derhal kaldırılması gerekmektedir.
- Trafik işaretleri ve konilerin toplanmasına, çalışma sahasına en yakın noktadan başlanılmalıdır.
- Yolda çalışma yapan personelin görünürlüklerinin sağlanması amacıyla, sarı veya turuncu renklere yansıtıcı özelliği olan yelekler kullanılmalıdır.

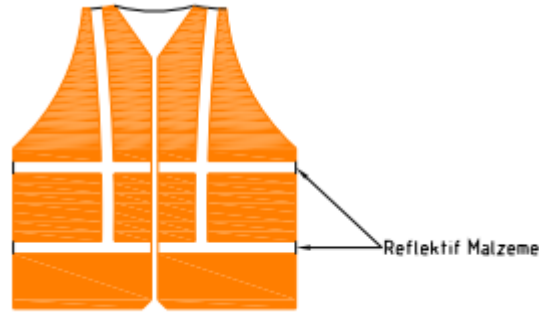

- Çalışma sahasının sınırlandırılmasında kullanılan koniler, gece görünürlüğü bakımından yansıtıcı özelliğe sahip olmalı ve kırılmalı olmayan malzemelerden üretilen koniler tercih edilmelidir. Koniler, kırmızı ve beyaz renklerde olabileceği gibi tamamen turuncu renkte de olabilir. Koniler, düzgün, doğrusal bir hat oluşturacak şekilde yerleştirilmelidir. Uzun süreli çalışmalarda ve tozlu ortamlarda kullanılan koniler, belirli aralıklarla, gövde üzerinde oluşan toz tabakası, egzoz dumanı vb. gibi yabancı maddelerden temizlenmelidir.
- Yanıp sönen flaşörler, geceleyin ve görüş mesafesinin yetersiz olduğu kötü hava koşullarında, emniyetli mesafe önceden sürücülerini uyararak ve sürücülerin yaklaşım hızlarını düşürmek amacıyla kullanılır. Ayrıca, şerit aktarmalarında ve kaplamadaki mevcut daralmalarda, taşıt yolu kenarlarının hiç bir tereddüde meydan vermeyecek şekilde belirlenebilmesi amacıyla, koniler ve Onarım Yaklaşım Levhaları ile birlikte kullanılmalıdır. Çalışma yapılan kesimlerde, uyarı ışıklarından başka ayrıca sabit lambalar ile aydınlatma yapılabilir. Özellikle kavşaklarda yapılan çalışmalarda, sabit lambalar ile aydınlatma yapılmasına özen gösterilmelidir. Uyarı ışıkları sarı ve kırmızı renkli olmalı ve yol yüzeyinden azami yükseklikleri, 1.20 metreyi aşmamalıdır. Kırmızı uyarı ışıkları, yapılan çalışma nedeniyle girişi yasaklanan yol kesimlerinde kullanılır. Uyarı ışıkları, dakikada 60-75 kez yanmalıdır.
- Bir yüzünde "DUR" diğer yüzünde "GEÇ" mesajları içeren Trafik El İşaretleri, tam reflektif malzemelerden imal edilmelidir. Reflektif malzemenin, yüksek performanslı veya süper yüksek performanslı olanları tercih edilmelidir. Trafik El İşaretleri, içten aydınlatmalı olarak da imal

 <p>T.C. TEKİRDAĞ BÜYÜKŞEHİR BELEDİYESİ</p>	<h2>YÜKLENİCİ İŞ SAĞLIĞI VE GÜVENLİĞİ ŞARTNAMESİ</h2>	 <p>TESKI TEKİRDAĞ SU VE KANALİZASYON İDARESİ</p>
---	---	---

edilebilirler.

- Çalışma sahalarında kullanılacak bayrakçılar, trafiği yönlendirme konusunda eğitilmelidir. Bayrakçılar, çalışma sahasında oluşturulan rakordmanlardan önce araçların seyir yönüne göre sağ tarafta ve kaplama dışında durmalı ve birbirlerini görebilecek pozisyonda bulunmalıdır. Bayrakçılardan birisine yönetme görevi verilmeli, diğer bayrakçı onun talimatları ile hareket etmelidir. Bayrakçıların elinde bir yüzünde DUR, diğer yüzünde GEÇ işareti bulunan trafik el işaretleri olmalıdır.
- Yapım, bakım ve onarım sahalarında kullanılan trafik işaret levhaları, geri yansıtma özelliğine haiz malzemelerden imal edilecektir. Bu kesimlerde kullanılacak işaret levhalarında yüksek yansıtma özelliğine haiz malzemelerin kullanımı tercih edilmelidir. Ayrıca, sarı zemin rengi için de florasan özelliği taşıyan yansıtıcı malzemeler tercih edilmelidir.
- **Uzun Süreli Çalışmalar:** Bu tip çalışmalar, sabit olarak nitelendirilen ve üzerinden bir veya birden fazla gecenin geçeceği düşünülen çalışmalardır. Yapılan işaretleme, sabit olmalı ve ışıkla uyarıya özen gösterilmelidir. Çalışma alanındaki personelin güvenliği düşünülerek, uzun süreli çalışmalarda minimum bir tampon bölge oluşturulmalıdır. İşaretlemenin, yaklaşık 150 metreden net bir şekilde görülmesini sağlamak amacıyla gerekli uyarı işaretlerinin doğru bir şekilde yerleştirilmesine özen gösterilmelidir. Koniler veya uyarı işaretleri dizilirken (bir veya daha fazla şeridin kapatılmasında) düzgün bir hat oluşturmasına dikkat edilmelidir. Uzun süreli çalışmalarda, çalışma alanındaki personelin korunması amacıyla oluşturulan emniyet alanının içerisinde, bu alana girebilecek araçların hızlarını düşürmek amacı ile ekonomik bir çözüm olarak beton bariyerden önce eski araç lastiklerinden bariyer oluşturulabilir.
- **Yolun Aktarılması:** Bölünmüş yollarda, trafik akışını sağlamak için bir yönün tamamen veya kısmen kapatılması durumunda, geçiş, Tablo`daki değerlere uygun bir rakordmana ve hız sınırlamasına bağlı olarak yapılmalıdır. Aynı zamanda bu durumu karşı taraftan gelen sürücülere belirtmek amacıyla, karşı platforma da gerekli uyarı işaretlerinin konulması gerekmektedir. İşaretlemeye, trafiğin aktarıldığı karşı platformdan başlanılmalı, daha sonra kapatılacak yoldaki işaretleme yapılmalıdır. İki yönlü trafiğin olduğu karşı platformda, koniler veya Onarım Yaklaşım Levhaları kullanılarak düzgün bir trafik akışı sağlanmalıdır. Alt yapı yapım çalışmalarına ara verilen kesimlerde, bölünmüş yollardan iki yönlü yollara geçişlerde Tablo`da verilen rakordmanlar kesinlikle sağlanmalı, rakordmanlarda sık aralıklarla onarım yaklaşım levhaları ile araçlar yönlendirilerek iki yönlü yola geçiş sağlanmalı, bu durumdaki kesimlerde çalışma olmaması veya uzun süreli ara verilmiş olması durumunda işaretlemede sarı zeminli levhalar yerine normal trafik işaret levhaları kullanılmalıdır.

• Çalışma Sahasının Tanımı

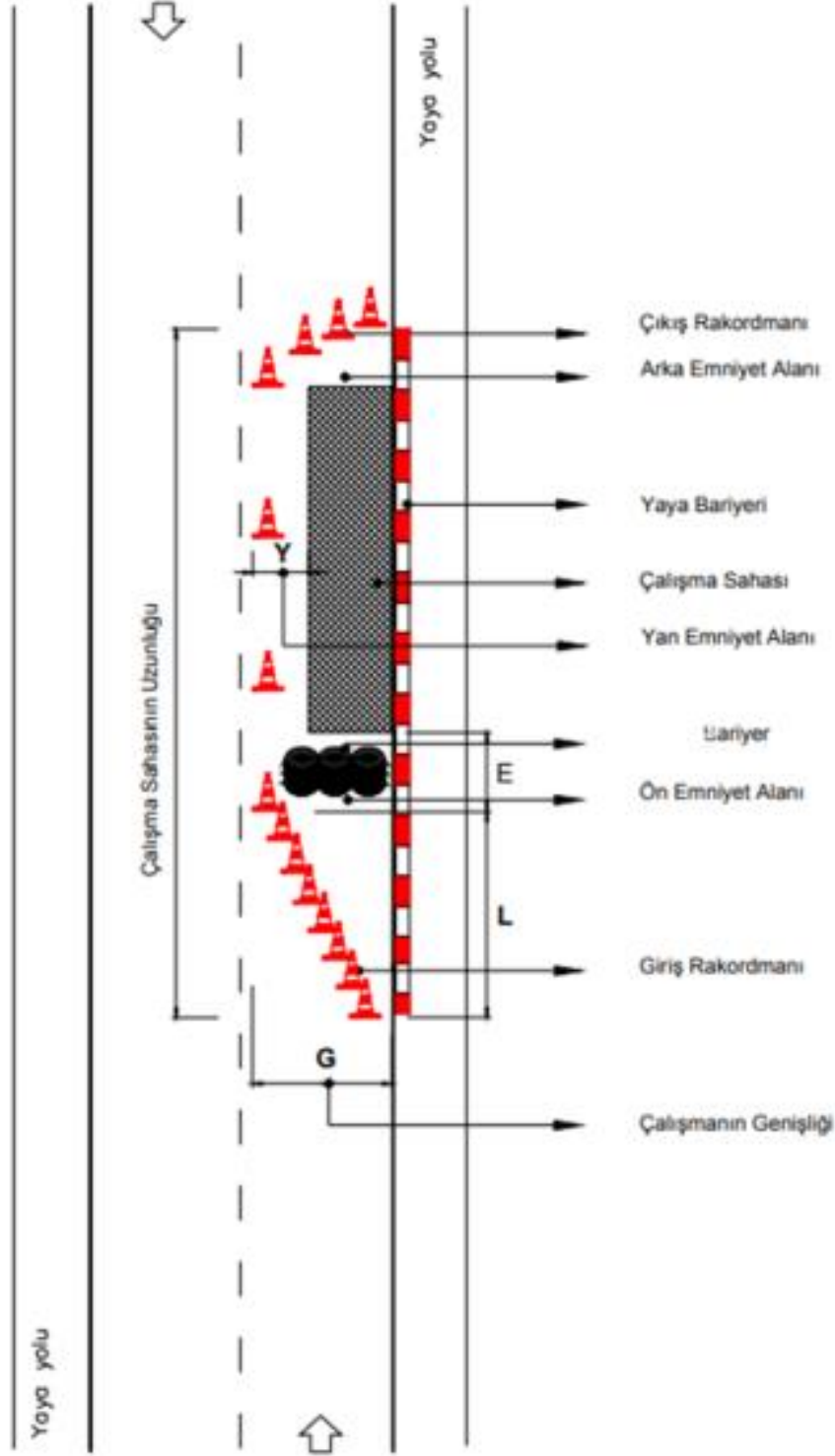

- Çalışma sahasında güvenli alan oluşturulması;

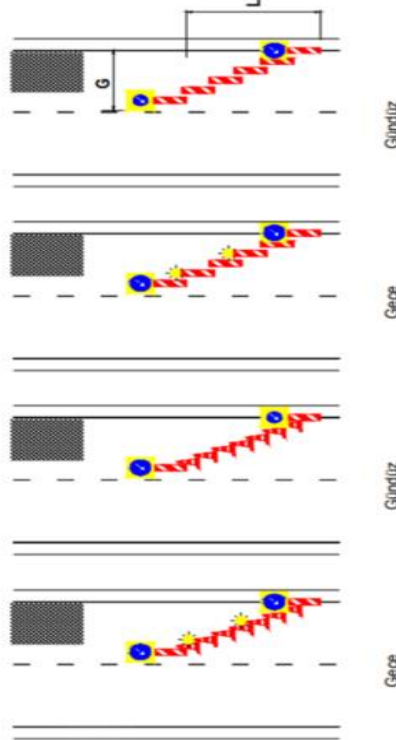

- Çalışma sahasında hız sınırlarına göre güvenlik mesafesi ve kullanılacak koni/duba, flaşör adetleri;

HIZLAR (Km/h)	KONİ YÜKSEKLİKLERİ (mm)*	RAKORDMAN DETAYLARI	ÇALIŞMANIN GENİŞLİĞİ (G) (Metre)						
			1	2	3	4	5	6	7
≤ 40 Km/h	450	1- Rakordman Uzunluğu (L)(Metre)	10	20	30	40	50	60	70
		2- Aşgari Koni Sayısı (Adet)	4	5	6	7	8	9	10
		3- Aşgari Flaşör Sayısı (Adet)	2	2	4	5	6	7	9
≤ 50 Km/h	450	1- Rakordman Uzunluğu (L)(Metre)	16	32	48	64	80	96	110
		2- Aşgari Koni Sayısı (Adet)	4	5	6	7	9	10	12
		3- Aşgari Flaşör Sayısı (Adet)	3	3	5	6	8	9	11
≤ 60 Km/h	450	1- Rakordman Uzunluğu (L)(Metre)	23	46	69	92	115	138	161
		2- Aşgari Koni Sayısı (Adet)	4	6	8	10	13	15	17
		3- Aşgari Flaşör Sayısı (Adet)	3	4	6	8	9	10	12
≤ 70 Km/h	450	1- Rakordman Uzunluğu (L)(Metre)	31	62	93	124	155	186	220
		2- Aşgari Koni Sayısı (Adet)	4	7	10	13	15	18	21
		3- Aşgari Flaşör Sayısı (Adet)	3	5	7	9	11	13	15
≤ 80 Km/h	750	1- Rakordman Uzunluğu (L)(Metre)	41	82	123	164	205	246	287
		2- Aşgari Koni Sayısı (Adet)	5	9	12	16	19	23	26
		3- Aşgari Flaşör Sayısı (Adet)	4	7	9	12	15	18	21
≤ 90 Km/h	750	1- Rakordman Uzunluğu (L)(Metre)	52	104	159	212	265	318	363
		2- Aşgari Koni Sayısı (Adet)	6	11	15	19	23	26	30
		3- Aşgari Flaşör Sayısı (Adet)	4	8	11	14	17	20	23
≤ 100 Km/h	750	1- Rakordman Uzunluğu (L)(Metre)	64	128	192	256	321	385	448
		2- Aşgari Koni Sayısı (Adet)	8	14	18	23	28	30	35
		3- Aşgari Flaşör Sayısı (Adet)	5	9	13	17	21	24	28
≤ 110 Km/h	750	1- Rakordman Uzunluğu (L)(Metre)	78	155	233	310	388	465	543
		2- Aşgari Koni Sayısı (Adet)	10	17	22	27	32	34	40
		3- Aşgari Flaşör Sayısı (Adet)	5	10	15	20	25	30	35

*: Rakordmanlarda kullanılan koniler, tabloda verilen ebatlarından bir üst boyutta kullanılabilir.

- Çalışma sahasında güvenliği yönlendirmek için kullanılması gereken tabelalar;

(T-15) YOLDA ÇALIŞMA

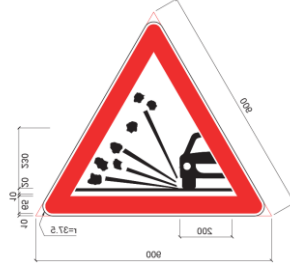

(T-36) DÜŞÜK BANKET

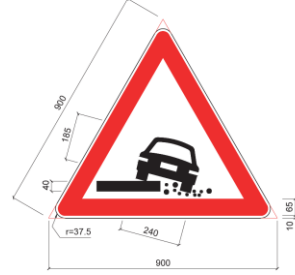

(TT-3) KARŞIDAN GELENE YOL VER

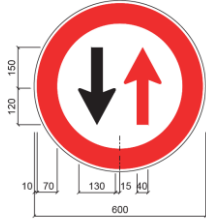

Ok kulakları köşe yuvarlatmaları 5 mm.

(TT-12) YAYA GİREMEZ



(TT-19) TAŞIT GİREMEZ



(TT-35a) SAĞA MECBURİ YÖN

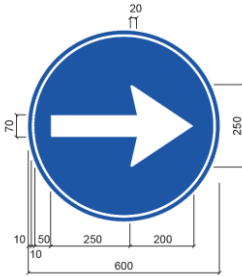

(TT-35b) SOLA MECBURİ YÖN

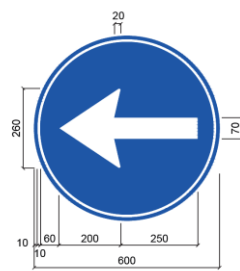

(YB-3) YAYA YÖNLENDİRME LEVHASI

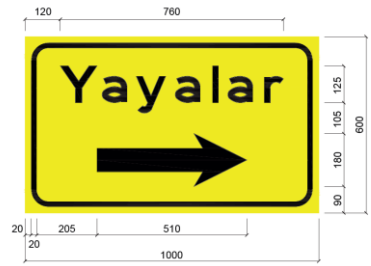

YAZI SERİSİ: 4-E
ÖLÇEK: 1/10

(YB-4a) ŞERİT DÜZENLEME LEVHALARI

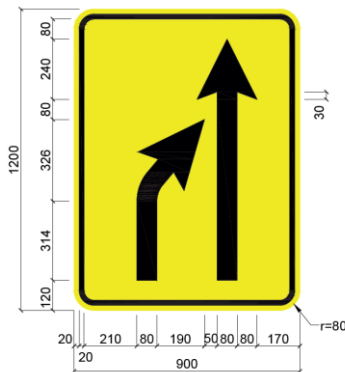

(YB-4b) ŞERİT DÜZENLEME LEVHALARI

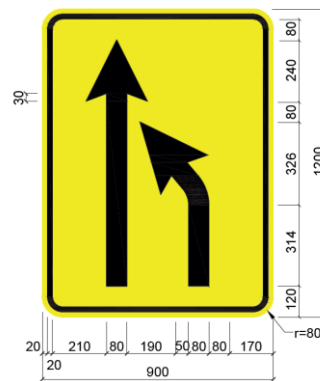

(YB-7a) ŞERİT AKTARIMI LEVHALARI

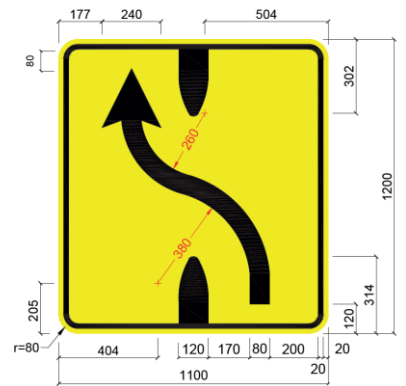

	YÜKLENİCİ İŞ SAĞLIĞI VE GÜVENLİĞİ ŞARTNAMESİ	
---	---	---

18. DEĞİŞİKLİK YETKİSİ

İşveren yapılacak iş ve hizmetler için işbu Şartname’de belirlenmeyen tedbirlerin de alınmasını isteyebilir. Bunun yanında bazı işleri izne bağlama hak ve yetkisi de saklıdır. Dokümanlar, ilgili Daire Başkanlığı tarafından uygunluğu kontrol edilir.

19. ONAY

Yukarıda belirtilen hususların dışında kalan çalışmalarda yürürlükte olan iş sağlığı ve güvenliği kanun, yönetmelik ve tebliğlerine uygun şekilde hareket edilecektir.

20 sayfadan ibaret olan bu şartnameyi aynen kabul ettiğimizi ve bu proje ile ilgili çalışacak her bir alt yüklenicinin de bu şartnamede belirtilen hususlara uymasını sağlayacağımızı teyit ederiz.

20. EKLER

Tablo 1- İSG Cezai Yaptırım Tablosu

NO	UYGUNSUZLUĞUN TANIMI	CEZA TUTARI	TEKRARI HALİNDE	
1	İSKELELERDEKİ UYGUNSUZLUKLAR	2.000 ₺	3.000 ₺	
	a-İskelelere dışardan tırmanarak çıkmak, iç merdiveni kullanmamak			
	b-İskele üzerinde uyarı ve ikaz levhaları bulundurmamak			
	c-İskele kurulumunun Ehil personel gözetiminde kurdurmamak			
	d-İskele üzerine taşıma kapasitesini aşan malzeme istiflemek			
	e-Ehil kişi tarafından iskelenin günlük kontrolleri yapılarak, kayıt altına almamak			
	f-İskelenin topraklamasını yapmamak			
	g-Mobil iskelelerin tekerleklerini kilitlemeden çalışma yapmak			
	h-Mobil iskele üzerinde personel varken hareket ettirmek, yer değiştirmek			
2	YASAL GEREKLİLİKLERİ YERİNE GETİRMEMEK	2.000 ₺	3.000 ₺	
	a-Noter onaylı tespit ve öneri defter bulundurmamak			
	b-İSG Kurulu oluşturmamak			
	c-Ehil kişi/Sağlık Güvenlik Koordinatörü ataması yapmamak/bildirimde bulunmamak			
	d-Aylık İSG Saha Gözlem Raporlarının İşveren İSG Bölümü ve Kontrol Mühendislerine iletilmesi			
	e-A/B Sınıfı Uzman Bulundurmaması-Her ay için			30.000 ₺
	f-C Sınıfı İş Güvenliği Uzmanı-Her ay için			3.000 ₺
	g-İlkyardım eğitim sertifikasına sahip personel eksikliği-Çalışan başına			1.000 ₺
	h-İşyeri hekimi bulundurulmaması			30.000 ₺
	ı-Sağlık personeli bulundurulmaması			15.000 ₺
	i-İş kazalarının ilgili mercilere bildirmeme-Bildirilmeyen her olay başına			12.000 ₺
	j-Risk değerlendirmesi, kontrol, ölçüm ve araştırma			25.000 ₺
	k-Acil durum planları, yangınla mücadele ve ilk yardım			8.000 ₺
3	İŞ MAKİNELERİ VE EKİPMANLARI UYGUNSUZLUKLARI	2.000 ₺	3.000 ₺	
	a-İlgili mevzuata ve standartlara uygun olmayan makine/ekipman kullanmak			
	b-CE belgesi olmayan makine/ekipman kullanmak			
	c-Makine koruyucusu veya acil stop düğmesi çalışır durumda olmamak			
	d-Periyodik bakımları/muayeneleri yapılmayan makine/ekipman kullanmak			
	e-İş makinelerinde uyarı levhaları ve sesli ikazı olmadan/arızalı olarak çalıştırmak			
	f-İş makinelerinde yangın tüpü bulundurmamak			
	g-İş makinesini kullanım amacının dışında kullanmak			
	h-Ehliyetsiz kişilerin makine kullanımı			

N	UYGUNSUZLUĞUN TANIMI	CEZA TUTARI	TEKRARI HALİNDE
4	YÜKSEKTE UYGUNSUZ ÇALIŞMAK		
	a-Uygun yaşam hattı oluşturmadan veya emniyet kemeri bağlamadan çalışmak	2.000 ₺	3.000 ₺
	b-Standartsız ve onaysız iş ekipmanı (merdiven, iskele ve platform) ile çalışmak		
	c-İskele ve platformları teknik çizimine uygun kullanmamak		
	d-Toplu koruma önlemi almadan (korkuluk, yakalama ağı, vb.) çalışmak		
	e-Alınan toplu koruma önlemlerine zarar vermek, habersiz kaldırmak ve bozmak		
	f-Döşemedeki boşlukların ve deliklerin uygun kapatılmamak veya habersiz açmak		
	g-Yüksekten malzeme düşmesini önleyici tedbirleri almamak		
	KALDIRMA OPERASYONLARINDAKİ UYGUNSUZLUKLAR		
5	a-Operatör belgesi olmayan operatör ile MYK belgesi olmayan sapancı kullanmak	2.500 ₺	3.500 ₺
	b-3 ayda bir olacak şekilde periyodik muayenesi MMO tarafından yaptırmamak		
	c-Standartları olmayan ya da yıpranmış, hasar görmüş kaldırma aparatı kullanmak		
	d-Kaldırılacak yüke uygun bağlama aparatı kullanmamak		
	e-Hatalı bağlama tekniği kullanmak		
	f-Alan güvenliğini sağlamamak		
	g-Operatör ile uygun iletişim sağlamamak		
	h-Havaleli yüklerin nakillerinde kılavuz halat kullanmamak		
	ı-Uygun malzeme çıkartma platformu olmadan, malzeme indirmek/kaldırmak		
6	YÖNETİMSEL UYGUNSUZLUKLAR		
	a-Yüklenici Şartnamesine uymamak	2.500 ₺	3.500 ₺
	b-İşveren veya işveren adına talep edilen evrak ve dokümanları teslim etmemek		
	c-Noterden İşveren Vekili/Şantiye Şefi atamasını yapmamak		
	d-Firma bünyesinde İş Güvenliği Teknik Sorumlusu bulundurmamak		
	e-İSG destek personeli bulundurmamak		
7	KAZI VE HAFRİYAT UYGUNSUZLUKLARI		
	a-Toprak kaymasını engellemek için yeterli tedbirleri (şev, palya, vb.) almamak	2.500 ₺	3.500 ₺
	b-Kazı çevresinde gerekli önlemleri (şeritleme, korkuluk, bariyer vb.) almamak		
	c-Uygun yürüyüş yolları oluşturmamak		
	d-Kazı alanının mesai sonunda açık bırakılması	5.000 ₺	7.500 ₺
	e-Yol üzerinde kazı işlemlerinde Karayolları Yol Yapım Bakım ve Onarımlarda Trafik İşaretleme Standratlarına uygun işaretleme yapılmaması	5.000 ₺	7.500 ₺
	f-Kazı alanında yaya güvenliğinin sağlanmaması	5.000 ₺	7.500 ₺

NO	UYGUNSUZLUĞUN TANIMI	CEZA TUTARI	TEKRARI HALİNDE
8	İŞE GİRİŞ DÖNGÜSÜNE UYMAMAK		
	a-SGK girişi yapılmayan personel çalıştırmak	İş Durdurma	Sözleşme Fesih
	b-18 yaşını doldurmayan personel çalıştırmak		
	c-İSG eğitimi almayan personeli çalıştırmak		
	d-Eksik sağlık tetkikleri olan ve EK2'si düzenlenmeyen personel çalıştırmak		
	e-Mesleki Yeterlilik Belgesi / Mesleki Eğitim Belgesi olmayan personel çalıştırmak		
9	İŞİN GEREKTİRDİĞİ ÖNLEMLERİ ALMAMAK		
	a-Atanan sorumlu ve yetkili kişilerin sahada bulunmaması	2.000 ₺	2.500 ₺
	b-İş izini almadan çalışma yapmak		
	c-Çalışma alanını uygun şekilde sınırlandırmamak ve gözcü bırakmamak		
	d-Ortak mahalleri ve acil çıkışları, geçişleri engelleyecek malzemelerle kapatmak		
	e-Genel aydınlatmanın olmadığı yerde lokal aydınlatma sağlamamak		
	f-İş yapım metodunu hazırlamamak, çalışanlara yapım metodu eğitimi vermemek		
	g-Yapım metoduna göre gereken önlemleri almamak		
	h-Tehlike oluşturacak şekilde malzeme istiflemek, depolamak		
10	İŞ HİJYENİ İLE İLGİLİ HER TÜRLÜ UYGUNSUZLUK	1.000 ₺	1.500 ₺
11	ELEKTRİK GÜVENLİĞİ UYGUNSUZLUKLARI		
	a-Aylık elektrikli ekipman kontrollerini yaptırmamak	2.000 ₺	2.500 ₺
	b-Kırık, hasarlı, ekli, topraklaması ve izolasyonu olmayan kablo, fiş priz kullanmak		
	c-Elektrik kablolarını ikincil koruma altına almamak		
	d-Panolara müdahale etmek, kilidini kırmak, kaçak akımı devre dışı bırakmak		
	e-Elektrikli ekipmanların sudan korumak için askıya almamak		
12	SICAK İŞLERDEKİ UYGUNSUZLUKLAR		
	a-Uygun yangın tüpü ve yangın battaniyesi bulundurmamak	2.000 ₺	2.500 ₺
	b-Mevzuata ve standartlara uygun olmayan tüp kullanmak		
	c-Geri tepme valfi bulunmayan tüpler kullanmak		
	d-Tüplerin uygun şekilde sepetinde (arabasında) taşımamak		
	e-Boş ve dolu tüpleri ayırarak uygun depolama yapmamak		
	f-Gaz tüplerinin sahada kontrolsüz, gelişigüzel şekilde veya yatık olarak bırakmak		
	g-Sabit tipteki kaynak makinelerinin gövde topraklamasını yapmadan çalışmak		
	h-Kaynak işi yapan personelin belgesinin olmaması	İş Durdurma	Sözleşme Fesih
	ı-Kapalı alanda yapılacak kaynak işlerinde zararlı gazların uzaklaştırılması için sistem olmaması	2.000 ₺	2.500 ₺

NO	UYGUNSUZLUĞUN TANIMI	CEZA TUTARI	TEKRARI HALİNDE
13	GENEL İŞ GÜVENLİĞİ UYGUNSUZLUKLARI	1.500 ₺	2.500 ₺
	a-Çalışma alanını temiz tutmamak, tertip ve düzensiz çalışma yapmak		
	b-SEÇ birimince yapılan herhangi bir toplantıya davet edildiği halde katılmamak		
	c-Zeminde takılıp düşmeye sebep olacak malzeme bırakmak		
	d-Yangın güvenliği ile ilgili alınan önlemleri devre dışı bırakmak		
	e-Şantiye içi hız limitlerine uymamak		
f-İşveren tarafından verilen Günlük Kontrol Formlarını doldurmamak- Her gün için	250 ₺		
14	KİŞİSEL DAVRANIŞ UYGUNSUZLUKLARI	500 ₺/Kişi	750 ₺/Kişi
	a-İş güvenliği ekibi tarafından yapılan uyarıları dikkate almamak		
	b-İşin gereği olan kişisel koruyucu donanımı kullanmamak		
	c-Standartsız ve onaysız KKD kullanmak		
	d-Yıpranmış, yırtılmış KKD'yi kullanmaya devam etmek		
	e-Çalışma alanında şakalaşmak		
	f-Yetkisi olmayan işe müdahale etmek		
	g-İzin verilmeyen alanlarda sigara içmek		
h-İşe uygun olmayan kıyafetle çalışma yapmak			
15	SOSYAL ALANLAR İLE İLGİLİ HER TÜRLÜ UYGUNSUZLUKLAR	500 ₺	750 ₺

Projenin Adı:

Yeri (İli / İlçesi):

Sözleşme Tarihi:

Firma Unvanı:

Firma Adresi:

Yetkilinin Adı:

Yetkilinin Unvanı:

Tarih:

İşveren Kaşe - İmza

Yüklenici Kaşe - İmza