

TEKLİF

TEKİRDAĞ BÜYÜKŞEHİR BELEDİYE BAŞKANLIĞI  
Tekirdağ Su ve Kanalizasyon İdaresi Genel Müdürlüğüne

TEKLİF SAHİBİNİN

Adı/Ticaret Unvanı Uyuğu :  
Açık Tebliğ Adresi :  
Bağlı Olduğu Vergi :  
Dairesi Ve Vergi Numarası :  
Telefon No :  
Faks No :  
e-mail Adresi :

Tekirdağ Su ve Kanalizasyon İdaresi Genel Müdürlüğümüzün İhtiyacı Olan ve 4734 Sayılı Kamu İhale Kanununun (22/d) Maddesine Göre Doğrudan Temin Usulü İle Alınacak ' Atıksu Arıtma Tesislerinin Yaşam Alanlarında Kullanılmak İçin Gerekli Malzemeler Mal Alım İşi 'ni.KDV Hariç Toplam .....TL (.....) Bedelle Vermeyi Kabul ve Taahhüt Ederim.

Kaşe- İmza

...../...../2024

S.No	Malzemenin Cinsi Ve Özelliği	Miktarı	Ölçü Birimi	Birim Fiyatı	Tutarı
<b>1. KISIM</b>					
1	Altınmeşe Rengi 17*25 Sineklik Alüminyum (boy)	80	Adet		
2	Altınmeşe Rengi 17*25 Sineklik Köşe Takozu	500	Adet		
3	Altınmeşe Rengi 17*25 Sineklik Menteşe	300	Adet		
4	Altınmeşe Rengi 17*25 Sineklik Çıt Çıt	300	Adet		
5	Altınmeşe Rengi 17*25 Sineklik Tutamak	200	Adet		
6	Beyaz Renkli 20*40 Sineklik Alüminyum (boy)	6	Adet		
7	Beyaz Renkli 17*25 Sineklik Alüminyum	40	Adet		
8	BEYAZ RENKLİ 20*40 SİNEKLİK KÖŞE TAKOZU	50	Adet		
9	BEYAZ RENKLİ 17*25 SİNEKLİK KÖŞE TAKOZU	200	Adet		
10	BEYAZ RENKLİ 17*25 SİNEKLİK MENTEŞE	150	Adet		
11	BEYAZ RENKLİ 17*25 SİNEKLİK ÇIT ÇIT	150	Adet		
12	BEYAZ RENKLİ 17*25 SİNEKLİK TUTAMAK	100	Adet		
13	SİYAH FİTİL (metre)	500	Metre		
14	BEYAZ FİTİL (metre)	300	Metre		
15	80'lik Tül (30mt) 0,8*30 metrekare (top)	6	Adet		
16	120'lik Tül (30mt) 1,2*30 metrekare (top)	1	Adet		
17	SİNEKLİK FİTİL GEÇİRME MAKARASI	5	Adet		
<b>1. KISIM KDV Hariç Toplam Fiyat</b>					

## 2. KISIM

1	YAT VERNİĞİ (üretan alkid reçine esaslı, ahşap yüzeyler için uygun, deniz suyu UV ışınları ve deterjanların yıpratıcı etkilerine karşı dayanıklı, ezilme ve aşınmalara karşı dirençli, parlak yüzey, selülozik tiner ile inceltilen, 2.5 litrelik paketli ambalajlarda)	20	Adet		
2	CIRTLI DİSK ZIMPARA TABANI (115mm) (görsel mevcut)	7	Adet		
3	YUVARLAK CIRTLI ZIMPARA (115mm 80 kum)	40	Adet		
4	YUVARLAK CIRTLI ZIMPARA (115mm 120 kum)	40	Adet		
5	TERMOSİFON REZİSTANSI (etiket mevcut)	8	Adet		
6	ELEKTRİKLİ ŞOFBEN REZİSTANSI (etiket mevcut)	1	Adet		
7	ELEKTRİKLİ ISITICI REZİSTANSI (etiket mevcut)	20	Adet		
8	MOTORLU TIRPAN KIYI TEMİZLEME ÇELİK FIRÇA BAŞLIK 6 inç 150 mm (görsel mevcut - OLEO MAC marka BCF550 modeline uyumlu montajlanabilmesi gerekmektedir.)	13	Adet		
9	KAPI KOLU (ön arka takım halinde 24cm uzunluğunda nikel, ahşap kapı için, anahtar göbeği ve anahtarı dahil, montaj malzemeleri sete dahil)	32	Adet		
10	BEYAZ PVC KAPI KOLU	10	Adet		
11	PİMAPEN PVC KAPI KİLİT İSPANYOLET 180cm 35x85 eksenli	5	Adet		
12	PVC PİMAPEN KAPI KİLİT GÖBEĞİ 90mm	5	Adet		
13	PVC KAPI MENTEŞESİ 100mm	10	Adet		
14	KAPI HİDROLİĞİ (No:4, 60-90 kg kapasiteli, 175mm)	25	Adet		
15	EVYE BATARYASI (kuğu borulu tip mutfak evyesi, krom malzemeden imalat olacaktır paslanma yapmayacaktır, içi prinçten imal edilecektir, tezgah montajlı olacaktır, aç kapalı olacaktır, sıcak ve soğuk olmak üzere çift su girişi olacaktır, seramik kartuşlu, montaj malzemeleri dahil) (görsel mevcut)	22	Adet		
16	MUSLUK (1/2"-DN15, krom paslanmaz, görsel mevcut)	15	Adet		
17	DUŞ BAŞLIĞI (150 cm hortum dahil, krom kaplı paslanmaz, setin içerisinde duş başlığı, spiral çok yönlü oynar hortum, duvara montajlı asma aparatı ve bağlantı vidaları dahil olmalıdır.) (görsel mevcut)	16	Adet		
18	PİSUVAR GİDER BORUSU (körüklü tip, conta sete dahil olacaktır, giriş ölçüsü 50 çıkış ölçüsü 32 olacaktır.) (görsel mevcut)	14	Adet		
19	PİSUVAR MUSLUĞU (paslanmaz, aç kapa tip, basmalı, gereksiz su israfını önlemeli, flex hortum dahil, montaj malzemeleri dahil) (görsel mevcut)	16	Adet		
20	ARABA YIKAMA FIRÇASI UZUN TAHTA SAPLI 150cm	8	Adet		
21	ÇEKPAS UZUN TAHTA SAPLI 55cm-150cm	10	Adet		
22	PLASTİK GELBERİ UZUN TAHTA SAPLI (38 cm - 150 cm sapı dahil)	15	Adet		
23	DEMİR GELBERİ UZUN DEMİR SAPLI (40x20cm sac kalınlığı 2mm - 150 cm sapı dahil)	8	Adet		
24	PLASTİK ÇÖP KOVASI 70lt	1	Adet		
25	PLASTİK ÇÖP KOVASI 40lt	1	Adet		
26	TELESKOPİK FİLE TORLU KEPÇE (katlanabilir, üçgen kepçe dahil açık boyu 205cm, kepçe sapı kapalı boyu 73cm, kepçe sapı açık boyu 160cm, kepçe çapı 50x50cm üçgen, file derinliği 45cm, katlanmış kapalı boy 75cmx10cm, metal saplı olacaktır, kepçenin toru file ipten imal edilmiş olmalıdır)	13	Adet		
27	DIŞ CEPHE LEVHASI 1200*1830*15 mm ölçülerde (su ve neme karşı güçlendirilmiş cam elyaf şilte kaplaması ile dış duvar imalatında kullanılan dış cephe kaplama levhası)	3	Adet		
28	ÇİMENTO 50kg paketler halinde (Çimento, esas olarak, doğal kalker taşları ve kil karışımının yüksek sıcaklıkta ısıtıldıktan sonra öğütülmesi ile elde edilen hidrolik bir bağlayıcı malzeme, Çimento tanelerinin göz açıklığı 5 ila 90 mikron arasında olmalıdır.)	10	Adet		
<b>2. KISIM KDV Hariç Toplam Fiyat</b>					

3. KISIM					
1	0,18 kw 1500 devir 200kg sallama kapasiteli monofaze vibrasyon motoru	5	Adet		
3. KISIM KDV Hariç Toplam Fiyat					
4. KISIM					
1	Ayarlanabilir emniyet ventili 1/2"	8	Adet		
2	Ayarlanabilir emniyet ventili 3/4"	4	Adet		
3	UCFL216 RULMAN	3	Adet		
4	SDS MAX 14x200x340mm BETON DELİCİ UÇ	5	Adet		
5	SDS MAX 16x400x540mm BETON DELİCİ UÇ	5	Adet		
6	SDS MAX MURÇ VE KESKİ SETİ 18*400mm	5	Adet		
7	KIRICI DELİCİ HİLTİ İÇİN SDS MAX - SDS PLUS ADAPTÖR	5	Adet		
4. KISIM KDV Hariç Toplam Tutar					
KDV Hariç Genel Toplam					

**Not: Teknik Şartname ( 15 Sayfa ) , Sözleşme Tasarısı ( 15 Sayfa )**

1- İstekliler tekliflerini 29/11/2024 tarihi saat 11:00'a kadar Atatürk Mah. 57.ALAY Cad. No:6 Kat:4 Süleymanpaşa / TEKİRDAĞ adresinde Destek Hizmetleri Dairesi Başkanlığına elden yada destekhizmetleri@teski.gov.tr adresine e-posta yoluyla teslim edecek olup, teklif zarfları komisyonumuz ve hazır bulunanlar huzurunda açılacaktır.

2- Yüklenici tarafından teslim edilen ürünlerin kabulü yapıldıktan ve faturası İdareye teslim edildikten sonra 90 takvim günü içerisinde fatura bedeli yüklenicinin hesabına ödenecektir.

3- Teklif kaşelenip imzalanarak onaylanacaktır. Kaşeli imzalı olmayan teklifler değerlendirme dışı kalacaktır.

4- Teklifler kısmi teklife açık olup, istekliler alımın niteliğine uygun olarak bütün kısımlara fiyat verebileceği gibi belirlenen bir veya birden fazla kısma da ayrı ayrı teklif verebilir.



T.C.  
**TEKİRDAĞ BÜYÜKŞEHİR BELEDİYESİ**  
Tekirdağ Su ve Kanalizasyon İdaresi Genel Müdürlüğü

**ATIKSU ARITMA TESİSLERİNİN YAŞAM  
ALANLARINDA KULLANILMAK İÇİN  
GEREKLİ MALZEMELER MAL ALIM İŞİ**

**TEKNİK ŞARTNAME**

*Handwritten signatures or initials.*

**ATIKSU ARITMA TESİSLERİNİN YAŞAM ALANLARINDA KULLANILMAK İÇİN  
GEREKLİ MALZEMELER MAL ALIM İŞİ**

**İÇİNDEKİLER**

1. TANIM VE KISALTMALAR
2. KONU VE KAPSAM
3. ALINACAK EKİPMAN BİLGİSİ
4. GENEL HUSUSLAR
5. DİĞER HUSUSLAR

**1. TANIM VE KISALTMALAR**

İdare : Tekirdağ Su ve Kanalizasyon İdaresi Genel Müdürlüğü (TESKİ)  
Yüklenici : En uygun teklifi vermek suretiyle bu işi yapmaya hak kazanan firma  
Şartname : İşbu teknik şartname ve eklerinden ibarettir  
İstekli : Alım işi için teknik şartnameye uygun fiyat teklifinde bulunan firma

**2. KONU ve KAPSAM**

Bu teknik şartname TESKİ Genel Müdürlüğü'ne (bu şartnamede "İDARE" olarak anılacaktır) bağlı Tekirdağ İli, Süleymanpaşa İlçesi Karadeniz Mah. İsimsiz 5. sk. No.3 Arabul et lokantası arkasında bulunan Süleymanpaşa-Batı İleri Biyolojik Atıksu Arıtma Tesisine Nalburiye Mal Alım İşinin teknik özelliklerini ve ilgili diğer hususları konu alır.

**3. ALINACAK EKİPMAN BİLGİSİ**

Alınacak olan mekanik ekipman aşağıdaki tabloda belirtildiği gibidir.

<b>1. KISIM</b>		
<b>SIRA NO</b>	<b>ÜRÜN ADI</b>	<b>TOPLAM ADET</b>
1	ALTINMEŞE RENGİ 17*25 SİNEKLİK ALÜMİNYUM (boy)	80
2	ALTINMEŞE RENGİ 17*25 SİNEKLİK KÖŞE TAKOZU	500
3	ALTINMEŞE RENGİ 17*25 SİNEKLİK MENTEŞE	300
4	ALTINMEŞE RENGİ 17*25 SİNEKLİK ÇİT ÇİT	300
5	ALTINMEŞE RENGİ 17*25 SİNEKLİK TUTAMAK	200
6	BEYAZ RENKLİ 20*40 SİNEKLİK ALÜMİNYUM (boy)	6
7	BEYAZ RENKLİ 17*25 SİNEKLİK ALÜMİNYUM	40

8	BEYAZ RENKLİ 20*40 SİNEKLİK KÖŞE TAKOZU	50
9	BEYAZ RENKLİ 17*25 SİNEKLİK KÖŞE TAKOZU	200
10	BEYAZ RENKLİ 17*25 SİNEKLİK MENTEŞE	150
11	BEYAZ RENKLİ 17*25 SİNEKLİK ÇIT ÇIT	150
12	BEYAZ RENKLİ 17*25 SİNEKLİK TUTAMAK	100
13	SİYAH FİTİL (metre)	500
14	BEYAZ FİTİL (metre)	300
15	80'lik Tül (30mt) 0,8*30 metrekare (top)	6
16	120'lik Tül (30mt) 1,2*30 metrekare (top)	1
17	SİNEKLİK FİTİL GEÇİRME MAKARASI	5

## 2. KISIM

SIRA NO	ÜRÜN ADI	TOPLAM ADET
1	YAT VERNİÇİ (üretan alkid reçine esaslı, ahşap yüzeyler için uygun, deniz suyu UV ışınları ve deterjanların yıpratıcı etkilerine karşı dayanıklı, ezilme ve aşınmalara karşı dirençli, parlak yüzey, selülözük tiner ile inceltilebilen, 2.5 litrelik paketli ambalajlarda)	20
2	CIRTLI DİSK ZİMPARA TABANI (115mm) (görsel mevcut)	7
3	YUVARLAK CIRTLI ZİMPARA (115mm 80 kum)	40
4	YUVARLAK CIRTLI ZİMPARA (115mm 120 kum)	40
5	TERMOSİFON REZİSTANSI (etiket mevcut)	8
6	ELEKTRİKLİ ŞOFBEN REZİSTANSI (etiket mevcut)	1
7	ELEKTRİKLİ ISITICI REZİSTANSI (etiket mevcut)	20

*M* *[Signature]*

8	MOTORLU TIRPAN KIYI TEMİZLEME ÇELİK FIRÇA BAŞLIK 6 inç 150 mm (görsel mevcut - OLEO MAC marka BCF550 modeline uyumlu montajlanabilmesi gerekmektedir.)	13
9	KAPI KOLU (ön arka takım halinde 24cm uzunluğunda nikel, ahşap kapı için, anahtar göbeği ve anahtarı dahil, montaj malzemeleri sete dahil)	32
10	BEYAZ PVC KAPI KOLU	10
11	PİMAPEN PVC KAPI KİLİT İSPANYOLET 180cm 35x85 eksenli	5
12	PVC PİMAPEN KAPI KİLİT GÖBEĞİ 90mm	5
13	PVC KAPI MENTEŞESİ 100mm	10
14	KAPI HİDROLİĞİ (No:4, 60-90 kg kapasiteli, 175mm)	25
15	EVYE BATARYASI (kuğu borulu tip mutfak evyesi, krom malzemedan imalat olacaktır paslanma yapmayacaktır, içi prinçten imal edilecektir, tezgah montajlı olacaktır, aç kapalı olacaktır, sıcak ve soğuk olmak üzere çift su girişi olacaktır, seramik kartuşu, montaj malzemeleri dahil) (görsel mevcut)	22
16	MUSLUK (1/2"-DN15, krom paslanmaz, görsel mevcut)	15
17	DUŞ BAŞLIĞI: (150 cm hortum dahil, krom kaplı paslanmaz, setin içerisinde duş başlığı, spiral çok yönlü oynar hortum, duvara montajlı asma aparatu ve bağlantı vidaları dahil olmalıdır.) (görsel mevcut)	16
18	PİSUVAR GİDER BORUSU (körüklü tip, conta sete dahil olacaktır, giriş ölçüsü 50 çıkış ölçüsü 32 olacaktır.) (görsel mevcut)	14
19	PİSUVAR MUSLUĞU (paslanmaz, aç kapa tip, basmalı, gereksiz su israfını önlemeli, flex hortum dahil, montaj malzemeleri dahil) (görsel mevcut)	16
20	ARABA YIKAMA FIRÇASI UZUN TAHTA SAPLI 150cm	8
21	ÇEKPAŞ UZUN TAHTA SAPLI 55cm- 150cm	10

22	PLASTİK GELBERİ UZUN TAHTA SAPLI (38 cm - 150 cm sapı dahil)	15
23	DEMİR GELBERİ UZUN DEMİR SAPLI (40x20cm sac kalınlığı 2mm - 150 cm sapı dahil)	8
24	PLASTİK ÇÖP KOVASI 70lt	1
25	PLASTİK ÇÖP KOVASI 40lt	1
26	TELESKOBİK FİLE TORLU KEPÇE (katlanabilir, üçgen kepçe dahil açık boyu 205cm, kepçe sapı kapalı boyu 73cm, kepçe sapı açık boyu 160cm, kepçe çapı 50x50cm üçgen, file derinliği 45cm, katlanmış kapalı boy 75cmx10cm, metal saplı olacaktır, kepçenin toru file ipten imal edilmiş olmalıdır)	13
27	DIŞ CEPHE LEVHASI 1200*1830*15 mm ölçülerde (su ve neme karşı güçlendirilmiş cam elyaf şilte kaplaması ile dış duvar imalatında kullanılan dış cephe kaplama levhası)	3
28	ÇİMENTO 50kg paketler halinde (Çimento, esas olarak, doğal kalker taşları ve kil karışımının yüksek sıcaklıkta ısıtıldıktan sonra öğütülmesi ile elde edilen hidrolik bir bağlayıcı malzeme, Çimento tanelerinin göz açıklığı 5 ila 90 mikron arasında olmalıdır.)	10

### 3. KISIM

SIRA NO	ÜRÜN ADI	TOPLAM ADET
1	0,18 kw 1500 devir 200kg sallama kapasiteli monofaze vibrasyon motoru	5

### 4. KISIM

SIRA NO	ÜRÜN ADI	TOPLAM ADET
1	Ayarlanabilir emniyet ventili 1/2"	8
2	Ayarlanabilir emniyet ventili 3/4"	4
3	UCFL216 RULMAN	3



4	SDS MAX 14x200x340mm BETON DELİCİ UÇ	5
5	SDS MAX 16x400x540mm BETON DELİCİ UÇ	5
6	SDS MAX MURÇ VE KESKİ SETİ 18*400mm	5
7	KIRICI DELİCİ HİLTİ İÇİN SDS MAX - SDS PLUS ADAPTÖR	5

## 2. KISIM GÖRSELLER VE ETİKET BİLGİLERİ

### 2. Kalem

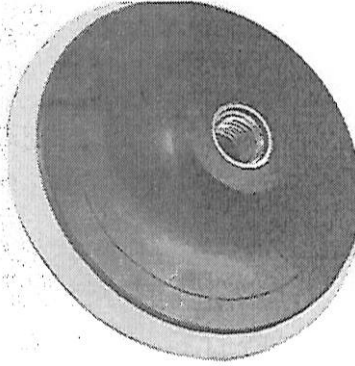

### 5. Kalem



Yukarıdaki etikete ait termosifona 2 adet rezistans satın alımı yapılacaktır.

*Handwritten signature or initials.*

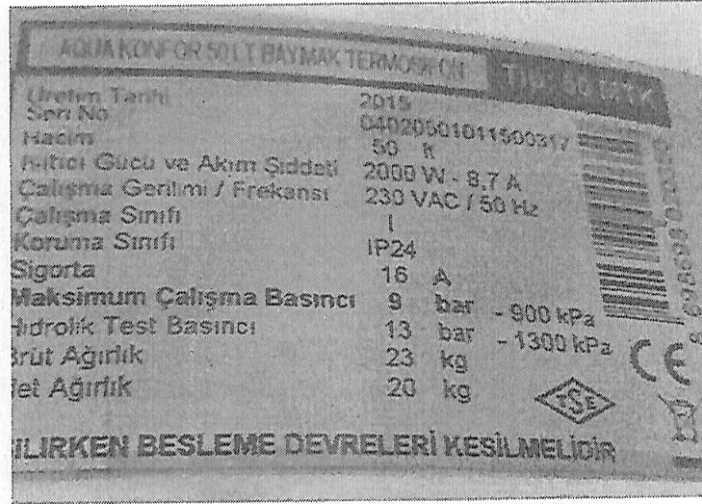

Yukarıdaki etikete ait termosifona 3 adet rezistans satın alımı yapılacaktır.



Yukarıdaki etikete ait termosifona 1 adet rezistans satın alımı yapılacaktır.



Yukarıdaki etikete ait termosifona 2 adet rezistans satın alımı yapılacaktır.

6. Kalem



7. Kalem



8. Kalem

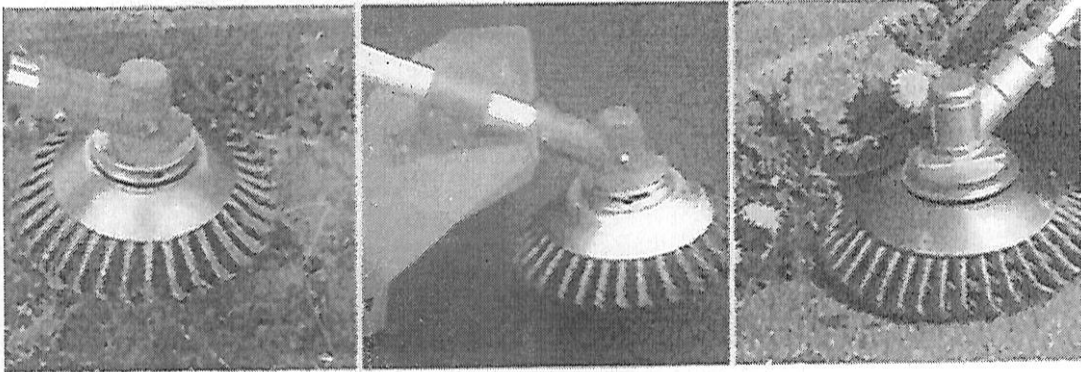

15. Kalem

*Handwritten signature*

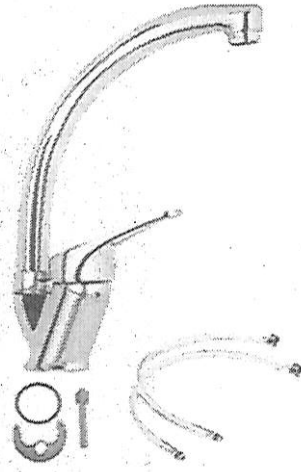

16. Kalem

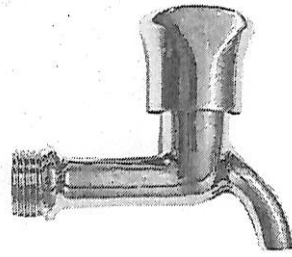

17. Kalem

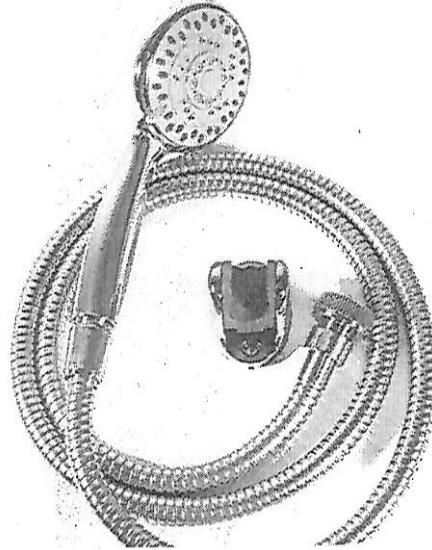

18. Kalem

*Handwritten signature or initials.*

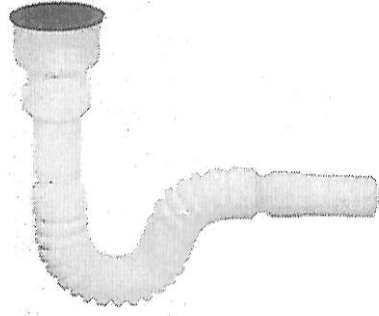

19. Kalem

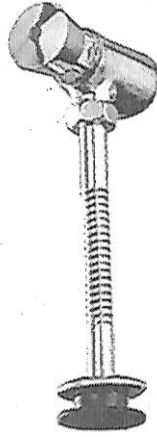

23. Kalem

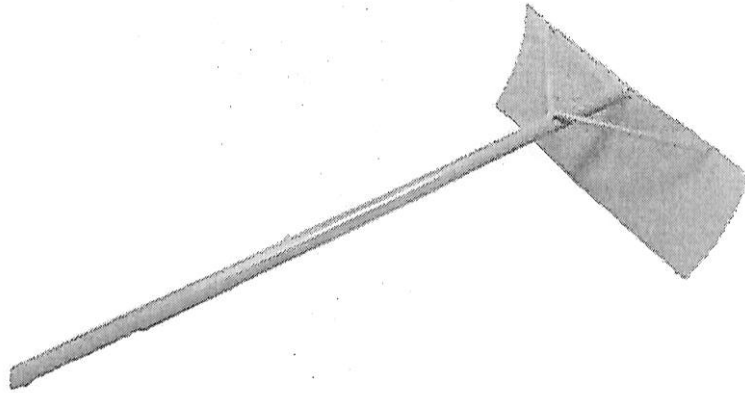

26. Kalem

*Handwritten signature or initials.*

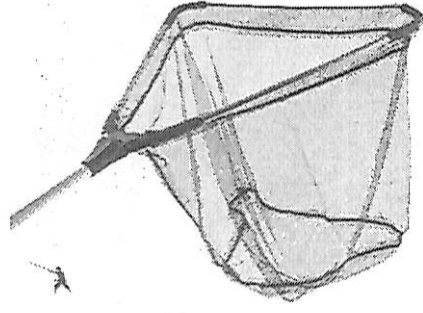

27. Kalem



*Handwritten signature or initials.*

### 3. KISIM TEKNİK RESİM VE ÖLÇÜLER

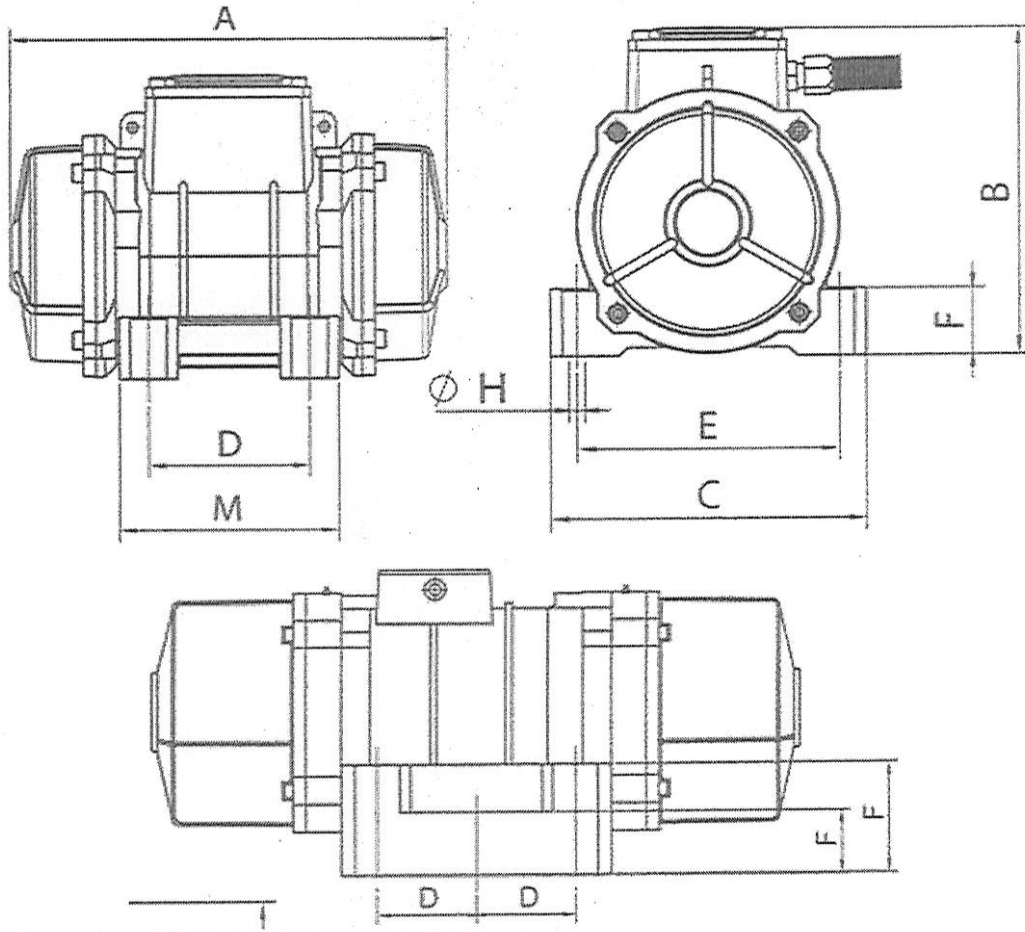

kW	A	B	C	D	E	F	Ø H	M	kg
0,18	283	170	155	90	125	35	4 X M8	121	10

### 4. KISIM GÖRSELLER

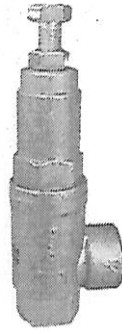

1. Kalem

Ayar Vidası: Çelik Kaplama

Baskı Yayı: Yay Çeliği

Membran Malzemesi: NBR

Bağlantı: 1/2"

Basınç Aralığı: 1 - 10 bar

Azami Basınç: PN16

**Akışkan Sıcaklığı:** Maksimum 110 °C  
**Depolama Sıcaklıkları:** -20 °C ile +60 °C arasında  
**Uygunluk:** CE 0036 standartlarına uygun

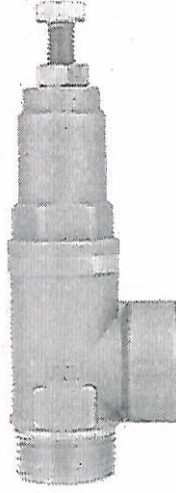

## 2. Kalem

**Ayar Vidası:** Çelik Kaplama  
**Baskı Yayı:** Yay Çeliği  
**Membran Malzemesi:** NBR  
**Bağlantı:** ¾"  
**Basınç Aralığı:** 1 - 10 bar  
**Azami Basınç:** PN16  
**Akışkan Sıcaklığı:** Maksimum 110 °C  
**Depolama Sıcaklıkları:** -20 °C ile +60 °C arasında  
**Uygunluk:** CE 0036 standartlarına uygun

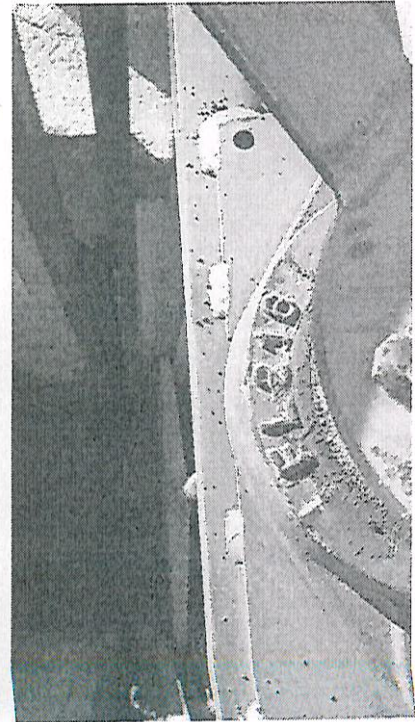
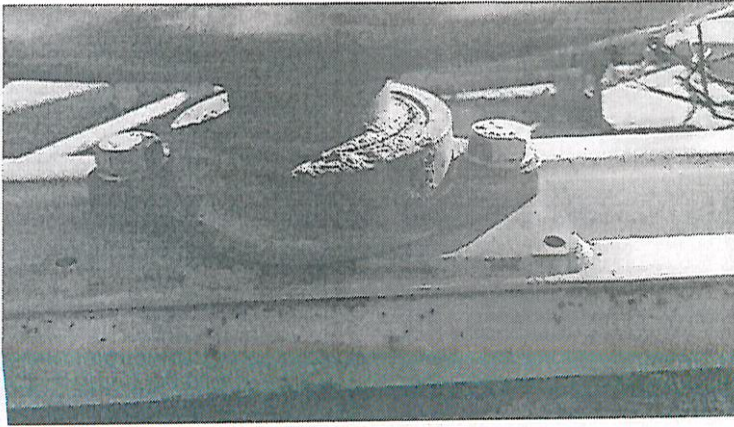

## 3. Kalem

*Handwritten signatures or initials.*





4.Kalem



5.Kalem

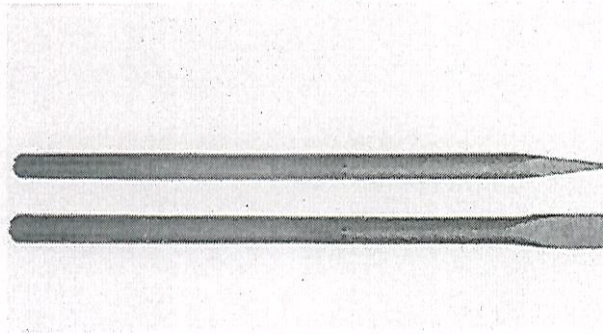

6. Kalem

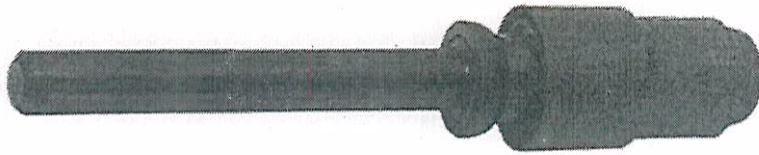

7.Kalem

#### 4. GENEL HUSUSLAR

- Şartname konusu işin yapılması sırasında malzemelerin ve ekipmanların yatay-düsey taşınması teklif fiyata dahildir.
- Yüklenici firmaya işin üzerine kaldığı bilgisi verildiği günden sonraki gün iş başlamış sayılacaktır.
- Malzemelerin teslim yeri: **Tekirdağ İli, Karadeniz Mah. İsimsiz 5. Sok. No:3 Süleymanpaşa/Tekirdağ** adresinde bulunan **Süleymanpaşa-Batı İleri Biyolojik Atıksu Arıtma Tesisi deposu** olacaktır.

*M B*

- İhale sonucunun bildirilmesinde sözleşme yapılacaktır sözleşme imzalandıktan sonra başlayıp, 1. 2. 3. ve 4. KISIM: 20 (yirmi) takvim günü, süresinde malzemeler teslimi gerçekleşmelidir.
- Firmalar tek bir kısma teklif verebilecekleri gibi iki kısım için de teklif verebileceklerdir. Her kısım için Yüklenici firma ile sözleşme imzalanacak olup, sözleşme dolayısıyla oluşabilecek ödemeler YÜKLENİCİ FİRMANIN SORUMLULUĞUNDADIR.

## 5. DİĞER HUSUSLAR

- Yüklenici firma teknik şartnamede belirtilen tüm maddeleri göz önünde bulundurarak idareye fiyat teklifini iletacaktır.
- Yapılan işlerin teknik şartnamede belirtilen özelliklere uygun olmaması veya saha denemesinde başarısız olması durumunda yükleniciye herhangi bir ödeme yapılmayacaktır.
- İşin süresi toplamda 20 gün olup teknik şartname konusu tüm işler bu sürede tamamlanacaktır.
- Ürün teslimi ve saha kontrolleri yapıp muayene kabul işlemleri başlatılacaktır.

İş bu Teknik Şartname 15 (onbeş) sayfa ve 5 (Beş) maddeden ibarettir.

### HAZIRLAYANLAR

Mustafa Görkem AKAN  
Makine Mühendisi

Özgür TOMBAK  
Makine Mühendisi

**TEKİRDAĞ SU VE KANALİZASYON İDARESİ GENEL MÜDÜRLÜĞÜ**  
**ARITMA TESİSLERİ DAİRESİ BAŞKANLIĞINA BAĞLI ATIKSU ARITMA**  
**TESİSLERİNİN YAŞAM ALANLARINDA KULLANILMAK İÇİN GEREKLİ**  
**MALZEMELER MAL ALIM İŞİ'NE AİT SÖZLEŞME**

**Madde 1 - Sözleşmenin tarafları**

1.1. Bu sözleşme, bir tarafta Tekirdağ Su ve Kanalizasyon İdaresi Genel Müdürlüğü Arıtma Tesisleri Dairesi Başkanlığı (bundan sonra İdare olarak anılacaktır) ile diğer tarafta ..... (bundan sonra Yüklenici olarak anılacaktır) arasında aşağıda yazılı şartlar dahilinde akdedilmiştir.

**Madde 2 - Taraflara ilişkin bilgiler**

**2.1. İdarenin**

- a) Adı: Tekirdağ Su ve Kanalizasyon İdaresi Genel Müdürlüğü Arıtma Tesisleri Dairesi Başkanlığı
- b) Adresi: Atatürk Mah. 57.Alay Cad. No:6 Kat:4 SÜLEYMANPASA / TEKİRDAĞ
- c) Telefon numarası: 08504506000
- ç) Faks numarası: 02822635950
- d) Elektronik posta adresi( varsa):
- e) Elektronik tebligat adresi :

**2.2. Yüklenicinin**

- a) Adı ve soyadı/Ticaret unvanı: .....
- b) T.C. Kimlik No: .....
- c) Vergi Kimlik No: .....
- ç)Yüklenicinin tebligata esas adresi: .....
- d) Telefon numarası: .....
- e) Bildirime esas faks numarası: .....
- f) Bildirime esas elektronik posta adresi ( varsa): .....
- g) Elektronik tebligat adresi :.....

2.3. Her iki taraf 2.1 ve 2.2. maddelerinde belirtilen adreslerini tebligat adresleri olarak kabul etmişlerdir. Adres değişiklikleri usulüne uygun şekilde karşı tarafa tebliğ edilmedikçe en son bildirilen adrese yapılacak tebliğ ilgili tarafa yapılmış sayılır.

2.4. Taraflar, yazılı tebligatı daha sonra süresi içinde yapmak kaydıyla, kurye, faks veya elektronik posta gibi diğer yollarla da bildirim yapabilirler.

**Madde 3 - Sözleşmenin dili**

3.1. Sözleşme Türkçe olarak hazırlanmıştır.

**Madde 4 - Tanımlar**

4.1. Bu Sözleşmenin uygulanmasında; 4734 sayılı Kamu İhale Kanunu, 4735 sayılı Kamu İhale Sözleşmeleri Kanunu, Mal Alımı İhaleleri Uygulama Yönetmeliği ile Mal Alımları Denetim Muayene ve Kabul İşlemlerine Dair Yönetmelik ve ihale dokümanında yer alan tanımlar geçerlidir.

**Madde 5 - Sözleşmenin konusu işin/alımın tanımı**

5.1. Sözleşmenin konusu; İdarenin ihtiyacı olan ve aşağıda miktarı belirtilen ve teknik özellikleri teknik şartnamede düzenlenen Arıtma Tesisleri Dairesi Başkanlığına Bağlı Atıksu Arıtma Tesislerinin Yaşam Alanlarında Kullanılmak İçin Gerekli Malzemeler Mal Alım İşİ ihale dokümanı ile bu sözleşmede belirlenen şartlar dahilinde Yüklenici tarafından temini ve İdareye teslimi işidir.

5.1.1. Sözleşme kapsamında alımı yapılacak hizmet / hizmetlerin ve/veya mal alım miktarı:

5.1.1.1.

**1. KISIM**

SIRA NO	ÜRÜN ADI	TOPLAM ADET
1	ALTINMEŞE RENGİ 17*25 SİNEKLİK ALÜMİNYUM (boy)	80
2	ALTINMEŞE RENGİ 17*25 SİNEKLİK KÖŞE TAKOZU	500
3	ALTINMEŞE RENGİ 17*25 SİNEKLİK MENTEŞE	300
4	ALTINMEŞE RENGİ 17*25 SİNEKLİK ÇIT ÇIT	300
5	ALTINMEŞE RENGİ 17*25 SİNEKLİK TUTAMAK	200
6	BEYAZ RENKLİ 20*40 SİNEKLİK ALÜMİNYUM (boy)	6
7	BEYAZ RENKLİ 17*25 SİNEKLİK ALÜMİNYUM	40
8	BEYAZ RENKLİ 20*40 SİNEKLİK KÖŞE TAKOZU	50
9	BEYAZ RENKLİ 17*25 SİNEKLİK KÖŞE TAKOZU	200
10	BEYAZ RENKLİ 17*25 SİNEKLİK MENTEŞE	150
11	BEYAZ RENKLİ 17*25 SİNEKLİK ÇIT ÇIT	150
12	BEYAZ RENKLİ 17*25 SİNEKLİK TUTAMAK	100
13	SİYAH FİTİL (metre)	500
14	BEYAZ FİTİL (metre)	300
15	80'lik Tül (30mt) 0,8*30 metrekare (top)	6
16	120'lik Tül (30mt) 1,2*30 metrekare (top)	1
17	SİNEKLİK FİTİL GEÇİRME MAKARASI	5

## 2. KISIM

SIRA NO	ÜRÜN ADI	TOPLAM ADET
1	YAT VERNİĞİ (üretan alkid reçine esaslı, ahşap yüzeyler için uygun, deniz suyu UV ışınları ve deterjanların yıpratıcı etkilerine karşı dayanıklı, ezilme ve aşınmalara karşı dirençli, parlak yüzey, selülozik tiner ile inceltilebilen, 2.5 litrelik paketli ambalajlarda)	20

2	CIRTLI DİSK ZIMPARA TABANI (115mm) (görsel mevcut)	7
3	YUVARLAK CIRTLI ZIMPARA (115mm 80 kum)	40
4	YUVARLAK CIRTLI ZIMPARA (115mm 120 kum)	40
5	TERMOSİFON REZİSTANSI (etiket mevcut)	8
6	ELEKTRİKLİ ŞOFBEN REZİSTANSI (etiket mevcut)	1
7	ELEKTRİKLİ ISITICI REZİSTANSI (etiket mevcut)	20
8	MOTORLU TIRPAN KIYI TEMİZLEME ÇELİK FIRÇA BAŞLIK 6 inç 150 mm (görsel mevcut - OLEO MAC marka BCF550 modeline uyumlu montajlanabilmesi gerekmektedir.)	13
9	KAPI KOLU (ön arka takım halinde 24cm uzunluğunda nikel, ahşap kapı için, anahtar göbeği ve anahtarı dahil, montaj malzemeleri sete dahil)	32
10	BEYAZ PVC KAPI KOLU	10
11	PİMAPEN PVC KAPI KİLİT İSPANYOLET 180cm 35x85 eksenli	5
12	PVC PİMAPEN KAPI KİLİT GÖBEĞİ 90mm	5
13	PVC KAPI MENTEŞESİ 100mm	10
14	KAPI HİDROLİĞİ (No:4, 60-90 kg kapasiteli, 175mm)	25
15	EVYE BATARYASI (kuğu borulu tip mutfak evyesi, krom malzemedan imalat olacaktır paslanma yapmayacaktır, içi prinçten imal edilecektir, tezgah montajlı olacaktır, aç kapalı olacaktır, sıcak ve soğuk olmak üzere çift su girişi olacaktır, seramik kartuşlu, montaj malzemeleri dahil) (görsel mevcut)	22
16	MUSLUK (1/2"-DN15, krom paslanmaz, görsel mevcut)	15
17	DUŞ BAŞLIĞI (150 cm hortum dahil, krom kaplı paslanmaz, setin içerisinde duş başlığı, spiral çok yönlü oynar hortum, duvara montajlı asma aparatı ve bağlantı	16

	vidalari dahil olmalıdır.) (görsel mevcut)	
18	PİSUVAR GİDER BORUSU (körüklü tip, conta sete dahil olacaktır, giriş ölçüsü 50 çıkış ölçüsü 32 olacaktır.) (görsel mevcut)	14
19	PİSUVAR MUSLUĞU (paslanmaz, aç kapa tip, basmalı, gereksiz su israfını önlemeli, flex hortum dahil, montaj malzemeleri dahil) (görsel mevcut)	16
20	ARABA YIKAMA FIRÇASI UZUN TAHTA SAPLI 150cm	8
21	ÇEKPAS UZUN TAHTA SAPLI 55cm-150cm	10
22	PLASTİK GELBERİ UZUN TAHTA SAPLI (38 cm - 150 cm sapı dahil)	15
23	DEMİR GELBERİ UZUN DEMİR SAPLI (40x20cm sac kalınlığı 2mm - 150 cm sapı dahil)	8
24	PLASTİK ÇÖP KOVASI 70lt	1
25	PLASTİK ÇÖP KOVASI 40lt	1
26	TELESKOBİK FİLE TORLU KEPÇE (katlanabilir, üçgen kepçe dahil açık boyu 205cm, kepçe sapı kapalı boyu 73cm, kepçe sapı açık boyu 160cm, kepçe çapı 50x50cm üçgen, file derinliği 45cm, katlanmış kapalı boy 75cmx10cm, metal saplı olacaktır, kepçenin toru file ipten imal edilmiş olmalıdır)	13
27	DIŞ CEPHE LEVHASI 1200*1830*15 mm ölçülerde (su ve neme karşı güçlendirilmiş cam elyaf şilte kaplaması ile dış duvar imalatında kullanılan dış cephe kaplama levhası)	3

28	ÇİMENTO 50kg paketler halinde (Çimento, esas olarak, doğal kalker taşları ve kil karışımının yüksek sıcaklıkta ısıtıldıktan sonra öğütülmesi ile elde edilen hidrolik bir bağlayıcı malzeme, Çimento tanelerinin göz açıklığı 5 ila 90 mikron arasında olmalıdır.)	10
----	--	----

### 3. KISIM

SIRA NO	ÜRÜN ADI	TOPLAM ADET
1	0,18 kw 1500 devir 200kg sallama kapasiteli monofaze vibrasyon motoru	5

### 4. KISIM

SIRA NO	ÜRÜN ADI	TOPLAM ADET
1	Ayarlanabilir emniyet ventili 1/2"	8
2	Ayarlanabilir emniyet ventili 3/4"	4
3	UCFL216 RULMAN	3
4	SDS MAX 14x200x340mm BETON DELİCİ UÇ	5
5	SDS MAX 16x400x540mm BETON DELİCİ UÇ	5
6	SDS MAX MURÇ VE KESKİ SETİ 18*400mm	5
7	KIRICI DELİCİ HİLTİ İÇİN SDS MAX - SDS PLUS ADAPTÖR	5

5.1.1.2. Bu Sözleşme ile temin edilecek mal / mallar, sözleşme ve eklerinde yer alan düzenlemelere uygun teslim edilecektir.

#### Madde 6 - Sözleşmenin türü ve bedeli

Bu sözleşme birim fiyat sözleşme olup, İdarece hazırlanmış cetvelde yer alan her bir iş kaleminin miktarı ile bu iş kalemleri için Yüklenici tarafından teklif edilen birim fiyatların çarpımı sonucu bulunan tutarların toplamı olan ..... (.....) **Türk Lirası** (rakam ve yazıyla) bedel üzerinden akdedilmiştir. Yapılan işlerin bedellerinin ödenmesinde, birim fiyat teklif cetvelinde Yüklenicinin teklif ettiği ve sözleşme bedelinin tespitinde kullanılan birim fiyatlar esas alınır.

#### Madde 7 - Sözleşme bedeline dahil giderler

##### 7.1. Sözleşme bedeline dahil olan vergi, resim ve harçlar

7.1.1. Taahhüdün yerine getirilmesine ilişkin ödenecek vergi, resim, harç, yatay düşey yükleme, ücretleri, boşaltma, ulaşım, nakliye, depolama, her türlü sigorta giderleri sözleşme bedeline dahildir.

7.1.2. İlgili mevzuatı uyarınca hesaplanacak Katma Değer Vergisi sözleşme bedeline dahil olmayıp İdare tarafından yükleniciye ödenecektir.

7.2. Sözleşme bedeline dahil olan diğer giderler

7.2.1. Taahhüdün yerine getirilmesine ilişkin ödenen vergi, resim, harç, yatay düşey yükleme, ücretleri, boşaltma, ulaşım, nakliye, depolama, her türlü sigorta giderleri sözleşme bedeline dahildir.

### Madde 8 - Sözleşmenin ekleri

8.1. İhale dokümanı, bu sözleşmenin eki ve ayrılmaz parçası olup İdareyi ve Yükleniciyi bağlar. Ancak, sözleşme hükümleri ile ihale dokümanını oluşturan belgelerdeki hükümler arasında çelişki veya farklılıklar olması halinde ihale dokümanında yer alan hükümler esas alınır.

8.2. İhale dokümanını oluşturan belgeler arasındaki öncelik sıralaması aşağıdaki gibidir:

- 1) İdari şartname
- 2) Teknik şartname
- 3) Sözleşme tasarısı
- 4) Yazılı açıklamalar

8.3. Yukarıdaki belgelerin zeyilnameleri, ait oldukları dokümanın öncelik sırasına sahiptir.

### Madde 9 - Sözleşmenin süresi

9.1. Sözleşmenin süresi, işe başlama tarihinden itibaren 20 Takvim Günü

### Madde 10 - Malın/İşin teslim alma şekil ve şartları ile teslim programı

10.1. Malın teslim edilme/işin yapılma yeri veya yerleri

10.1.1.

TESİSİN ADI	TESİSİN ADRESİ
TESKİ Süleymanpaşa – Batı İBAAT	Karadeniz mh. İsimsiz 5. Sk. No:3 Süleymanpaşa/Tekirdağ

### 10.2. İşe başlama tarihi

10.2.1. ....

### 10.3. Teslim programı ve teslim tarihi

10.3.1. Arıtma Tesisleri Dairesi Başkanlığına Bağlı ..... işi  
..... tarihinden itibaren işin süresi ..... takvim günüdür. Son  
Tarihi .....'dür.

### 10.4. Teslim programında değişiklik

10.4.1. Yüklenici, İdarece onaylanmış teslim programına uymak zorundadır. Ancak zorunlu hallerde İdarenin uygun görüşü ile teslim programında değişiklik yapılabilir. İdarece onaylanan bir süre uzatımı bulunduğu takdirde, yüklenici bu hususun kendisine tebliği tarihinden başlamak üzere beş iş günü içinde yeni duruma göre bir teslim programı düzenlemek zorundadır.

### Madde 11 - Teminata ilişkin hükümler

11.1. Bu madde boş bırakılmıştır.

### Madde 12 - Ödeme yeri ve şartları

12.1. Ödeme yeri

12.1.1. İdare tarafından sözleşmeye ilişkin ödemeler Tekirdağ Su ve Kanalizasyon İdaresi Genel Müdürlüğü Strateji Geliştirme Dairesi Başkanlığınca 'de yapılacaktır. Yüklenici tarafından alım konusu malın, sözleşme ve ihale dokümanına uygun şekilde teslim edilmesi koşuluyla ödemelere ilişkin hususlar ve ödeme zamanı aşağıda düzenlenmiştir.

12.2. Ödeme koşulları ve zamanı

12.2.1. (Değişik:29/11/2016-29903 R.G./13 md.) Ödemeye esas para birimi Türk Lirası'dır

12.2.2. İdare, Muayene ve Kabul Komisyonunca kabul raporu düzenlenmesinden itibaren Yüklenicinin yazılı talebi üzerine en geç 90 gün içinde Yükleniciye veya vekiline ödemeyi yapacaktır.

12.2.3. İdarenin Talep Ettiği Arıtma Tesisleri Dairesi Başkanlığına Bağlı

.....  
... Tamamlandıktan Sonra Her İş İçin Faturası İdaremize Teslim Edilecek, Fatura Teslim



## Tarihinden İtibaren 90-120 Takvim Günü İçerisinde Fatura Bedeli Yüklenicinin Hesabına Ödenecektir.

### **Madde 13 - Avans verilmesi şartları ve miktarı**

13.1. Yükleniciye taahhüdün gerçekleştirilmesi sırasında avans verilmeyecektir.

### **Madde 14 - Fiyat Farkı**

14.1. Fiyat farkı hesaplanmayacaktır. Ancak, mücbir sebepler veya idareden kaynaklanan nedenlerle işin bitim tarihinin süre uzatımı verilmek suretiyle uzatılması halinde, yürürlükte bulunan fiyat farkına ilişkin esaslar dikkate alınarak fiyat farkı hesaplanacaktır.

14.1.1. Sözleşmede yer alan fiyat farkına ilişkin esas ve usullerde sözleşme imzalandıktan sonra değişiklik yapılamaz.

### **Madde 15 - Alt yüklenicilere ilişkin bilgiler ve sorumluluklar**

15.1. Bu iste alt Yüklenici çalıştırılmayacak ve işlerin tamamı Yüklenicinin kendisi tarafından yapılacaktır.

### **Madde 16 - Yüklenicinin yükümlülükleri**

#### **16.1. Yüklenicinin genel yükümlülükleri**

16.1.1. Yüklenici, işlere gereken özen ve ihtimamı göstermeyi, sözleşme konusu malı/işi, sözleşme ve ihale dokümanlarına göre belirlenen süre, miktar ve bedel dahilinde gerçekleştirmeyi ve oluşabilecek kusurları sözleşme hükümlerine uygun olarak gidermeyi kabul ve taahhüt eder. Yüklenici, üstlenmiş olduğu iş ve bu işe ilişkin programa uygun olarak, malın süresinde teslimi için gerekli her türlü makine, araç ve yardımcı tesisleri hazırlamak, her türlü malzemeyi ve personeli sağlamak zorundadır. İdarenin uyarı ve talimatlarına uymaması veya sözleşmede belirtilen yükümlülüklerin ihlal edilmesi nedeniyle, İdarenin ve/veya üçüncü şahısların bir zarara uğraması halinde, her türlü zarar ve ziyan yükleniciye tazmin ettirilir.

16.1.2. Yüklenici, işin yapımı sırasında 4735 sayılı Kanun ile yürürlükteki diğer kanun, tüzük, yönetmelik ve benzeri mevzuat hükümlerine de uymakla yükümlüdür. Yüklenicinin bu yükümlülüğünü ihlal etmesi nedeniyle ortaya çıkan zararlar ile üçüncü kişilere, çevreye veya İdare personeline verilen zarar ve ziyandan Yüklenici sorumludur. Bu şekilde meydana gelen zarar ve ziyanın İdarece tazmin edilmesi halinde, tazmin bedeli Yüklenicinin alacaklarından kesilmek suretiyle tahsil edilir. Yükleniciden yapılacak kesintilerin İdare alacağını karşılayamaması durumunda kalan miktar, Yüklenicinin kesin teminatı ile varsa ek kesin teminatı paraya çevrilmek suretiyle karşılanır. İdare alacağının bu şekilde dahi tahsil edilemediği durumlarda, alacak miktarı genel hükümlere göre Yükleniciden tahsil edilir.

16.1.3. Yüklenici, sözleşme konusu malların İdareye teslimine kadar korunmasından sorumludur. Yüklenici, malın İdareye tesliminden önce deprem, su baskını, toprak kayması, fırtına, yangın, hırsızlık, üçüncü kişiler tarafından verilecek zararlar dahil olmak üzere malın zayii, kısmen veya tamamen hasar görmesi gibi durumlarda malı yenisi ile değiştirmek zorundadır.

16.1.4. Yüklenici, yetkili kuruluşlarca alım konusu malın piyasaya arzına ve ürün güvenliğine ilişkin yaptıkları düzenlemelere uygun mal teslim etmek zorundadır.

16.1.5. Yüklenicinin tüzel kişi olması ve ihalede sunulan iş deneyimini gösteren belgenin yüklenicinin yarısından fazla hissesine sahip ve 4734 sayılı Kanuna göre yapılacak ihalelere ilişkin sözleşmelerin yürütülmesi konusunda temsile ve yönetime yetkili ortağına ait olması halinde yüklenici, aşağıda yer alan ifadeyi içeren beyanı her hakedişle birlikte idareye sunar.

.....(Teklif kapsamında sunulan belgenin düzenleme tarihi yazılacaktır.) tarihli Ortaklık Tespit Belgesinde yer alan bilgilerde bugüne kadar değişiklik olmadığını ve ortağımıza ait iş deneyimini gösteren belgelerin tamamının, başka bir tüzel kişiye kullanılmadığını taahhüt ederiz.

#### **16.2. Yüklenicinin montaja ilişkin yükümlülükleri**

16.2.1. Bu madde boş bırakılmıştır.

#### **16.3. İş programı**

16.3.1. Yüklenici personeli, teslim programında yapılan düzenlemeye uygun olarak teslim işlemini gerçekleştirecektir. Ancak, İdarece yapılacak alımın, yerinde üretim gibi durumları da kapsayan teslim programında bir değişiklik yapılması halinde Yüklenici de bu yeni programa uygun olarak iş saatlerini

İdarenin talebi doğrultusunda değiştirecektir. Ancak, İdare tarafından yapılan değişiklik, iş programının uzamasına sebep olmamalıdır.

**16.3.2.** Yüklenici, bir aydan fazla süreli gerektiren işlerde her ayın bitiminde üç nüsha faaliyet raporu hazırlayarak İdareye sunacaktır. Yüklenici tarafından raporlama kabul tarihine kadar devam edecektir. Her raporda;

- a) Teslimi gerçekleştirilen mal miktarları, işin aşaması ve alt yükleniciler tarafından yapılan işlerin aşamaları ,
- b) Malların depolanması, işletmeye alınması, eğitim faaliyetleri gibi konularda bilgiler,
- c) Tehlike yaratan olaylar, çevre olayları dahil olmak üzere güvenlik ile ilgili bilgiler,
- ç) İşin bitirilmesini tehlikeye sokan olayların ayrıntıları, teslim programı ile fiili ilerlemenin karşılaştırılması, gecikmeleri gidermek üzere alınmış veya alınacak tedbirler,
- d) Yüklenicinin personeli ile ilgili kayıtlar,
- e) Varsa kalite belgeleri, test sonuçları ve malzemelere ilişkin sertifikalar,

ile İdarece talep edilecek ilave belge ve bilgiler yer alacaktır.

#### **16.4. Güvenlik önlemleri**

##### **16.4.1. Yüklenici;**

- a) İşle ilgili olarak uyulması gereken tüm güvenlik kurallarına uymak,
- b) İşyerinde bulunma yetkisine sahip tüm personelin güvenliğini sağlamak,
- c) İşyerinin ve bu iş nedeniyle kendisine tevdi edilen her türlü ekipman, malzeme, araç gereç ile bilgi ve belgelerin güvenliğinin sağlanması için her türlü tedbiri almak,
- ç) Malın temini ile sair yükümlülüklerin yerine getirilmesi nedeniyle üçüncü kişilerin can ve mal güvenliğinin sağlanması amacıyla ilgili mevzuat uyarınca her türlü tedbiri almak, zorundadır.

**16.4.2.** Yüklenicinin bu zorunluluklara uymaması nedeniyle İdarenin ve/veya üçüncü şahısların bir zarara uğraması halinde, her türlü zarar ve ziyan Yükleniciye tazmin ettirilir.

##### **16.5. Yüklenicinin çalıştırdığı personele ilişkin sorumlulukları**

**16.5.1.** Yüklenici, işin yerine getirilmesi sırasında yasa, yönetmelik ve tüzükler ile belirlenen standartlara uygun iş ve işçi sağlığı ile ilgili tüm güvenlik önlemlerini almakla yükümlüdür.

**16.5.2.** Yüklenicinin ilgili mevzuata göre gerekli önlemleri almasına rağmen olabilecek kazalarda, Yüklenicinin personelinden kazaya uğrayanların tedavilerine ilişkin giderler ile kendilerine ödenecek tazminat Yükleniciye aittir. Ayrıca, personelden iş başında veya iş yüzünden ölenlerin defin giderleri ile ailelerine ödenecek tazminatın tümü de Yüklenici tarafından karşılanır.

**16.5.3.** Yüklenicinin teknik ve idari personeli ile Alt Yüklenicileri ve bunların personelinden her ne şekilde olursa olsun, iş başında bulunmasına engel durumları tespit edilenler, İdare tarafından yapılacak bildirim üzerine, Yüklenici tarafından derhal iş başından uzaklaştırılır.

**16.5.4.** İhale dokümanında Yüklenici tarafından personel çalıştırılması öngörülmüş ise bu personelin çalıştırıldığına ilişkin belgeleri İdareye vermek zorundadır.

##### **16.6. Malların taşınması**

**16.6.1.** Yüklenici, iş için gerekli tüm mal ve malzemenin, ambalajlanmasından, yüklenmesinden, taşınmasından, teslim edilmesinden, boşaltılmasından, depolanmasından ve korunmasından sorumludur. Malzemelerin taşınması sırasında meydana gelebilecek her türlü hasardan Yüklenici sorumludur.

**16.6.2.** Yüklenici malın taşınması sırasında kendi personelinden dolayı yolların, köprülerin zarar görmemesi için gerekli çabayı gösterecektir. Bu amaçla uygun taşıtların ve yolların kullanılması esastır. Yolların kullanımı ile ilgili olarak yetkili makamlardan izin alınması gerekiyorsa, gerekli izinler taşıma işleminin başlamasından önce Yüklenici tarafından temin edilir. Erişim yollarının kullanılması nedeniyle, ilgili kurum ve kuruluşlardan gelecek her türlü talep, Yüklenici tarafından karşılanır.

##### **16.7. Garanti ve bakım, onarım**

**16.7.1.** Bu madde boş bırakılmıştır.

##### **Madde 17 - Eğitim**

**17.1.** Bu madde boş bırakılmıştır.

##### **Madde 18 - Alım konusu mala ilişkin dokümantasyon**

18.1. Bu madde boş bırakılmıştır.

18.1.1. Yüklenici alım konusu malın teknik kılavuz ve kullanıcı kılavuzlarının orijinal dili dışında, Türkçe iki kopyasını vermek zorundadır.

#### **Madde 19 - Yeni model**

19.1. Bu madde boş bırakılmıştır.

#### **Madde 20 - Ambalajlama**

20.1. ....  
20.2. Malın uygun şekilde ambalajlanmaması nedeniyle meydana gelebilecek ve sigorta tarafından karşılanmayan hasar, zarar ve eksiklikler Yükleniciye aittir.

#### **Madde 21 - Reklam yasağı**

21.1. Yüklenici, İdare tarafından yazılı olarak izin verilmediği sürece, temin ettiği mal ile ilgili olarak İdarenin adını broşür veya herhangi bir tanıtım vasıtasında kullanamaz, ilan edemez.

#### **Madde 22 - Fikri ve sınai mülkiyet hakları**

22.1. Yüklenici, Sözleşme hükümlerine göre sağlayacağı mal sistemleri ile bunların herhangi bir parçasına ait marka, patent, endüstriyel tasarım ve faydalı model hak bedellerini ödeyecektir.

22.2. Yüklenici üstlendiği yükümlülükleri yerine getirmesi sırasında veya getirmesi nedeniyle, ilgili mevzuat hükümleri gereğince koruma altına alınmış fikri ve/veya sınai mülkiyet konusu olan bir hak ve/veya menfaatin ihlal edilmesi halinde, bundan kaynaklanan her türlü idari, hukuki, cezai ve mali sorumluluk kendisine aittir. Yüklenici bu konuda İdareden herhangi bir talepte bulunamaz. Buna rağmen İdare hukuksal bir yaptırımla karşı karşıya kalırsa, diğer hakları saklı kalmak kaydıyla Yükleniciye rücu eder. İdarenin talebi üzerine Yüklenici, sözleşme imzalanmadan önce, üstleneceği hizmetin fikri ve sınai mülkiyet konusu olup olmadığını, eğer bu kapsamda ise konuya ilişkin kendisine ve üçüncü kişilere ait hak ve yükümlülükleri, İdareye tam olarak bildirmek ve belgelendirmek zorundadır.

22.3. Yüklenici, mal üzerindeki fikri ve/veya sınai mülkiyet konusu hak veya eser üzerindeki hakların lisanslarını İdare adına temin edecektir.

22.4. Sözleşme konusu malın İdare tarafından geliştirilmiş yeni bir patent, tasarım, buluş, faydalı model ve benzeri kapsamda olması halinde Yüklenici, bu fikri ve sınai haklara tecavüz etmeyeceğini, kendisine teslim edilen proje veya teknik belgelere dayalı olarak herhangi bir sınai mülkiyet iddiasında bulunmayacağını kabul ve taahhüt eder.

22.5. Bu madde boş bırakılmıştır.

#### **Madde 23 - Sözleşmede değişiklik yapılması**

23.1. Sözleşme imzalandıktan sonra, sözleşme bedelinin aşılması ve İdare ile yüklenicinin karşılıklı olarak anlaşması kaydıyla, aşağıda belirtilen hususlarda sözleşme hükümlerinde değişiklik yapılabilir:

a) Malın teslim yeri.

b) Malın süresinden önce teslim edilmesi kaydıyla işin süresi ve bu süreye uygun olarak ödeme şartları.

23.2. Bu hallerin dışında sözleşme hükümlerinde değişiklik yapılamaz ve ek sözleşme düzenlenemez.

#### **Madde 24 - Sözleşme kapsamında yaptırılacak ilave işler, iş eksilişi ve işin tasfiyesi**

24.1. Öngörülemeyen durumlar nedeniyle iş artışının zorunlu olması halinde, işin;

a) Sözleşmeye konu alım içinde kalması,

b) İdareyi külfete sokmaksızın asıl işten ayrılmasının teknik veya ekonomik olarak mümkün olmaması,

şartlarıyla, birim fiyat teklif almak suretiyle ihale edilen mal alımlarında sözleşme bedelinin % 20 'sine kadar oran dahilinde, süre hariç sözleşme ve ihale dokümanındaki hükümler çerçevesinde ilave iş aynı Yükleniciye yaptırılabilir.

24.2. İşin bu şartlar dahilinde tamamlanamayacağını anlaşılması durumunda ise artış yapılmaksızın hesabı genel hükümlere göre tasfiye edilir. Bu durumda, Yüklenicinin sözleşme bedeli tamamlanmıncaya kadar işi ihale dokümanı ve sözleşme hükümlerine uygun olarak yerine getirmesi zorunludur.

24.3. Bu ihalede, 4735 sayılı Kamu İhale Sözleşmeleri Kanununun 24 üncü maddesi çerçevesinde iş eksilişi yapılabilir. İhale konusu işin sözleşme bedelinin % 80'inden daha düşük bedelle tamamlanacağını anlaşılması halinde ise Yükleniciye, yapmış olduğu gerçek giderler ve yüklenici kârına karşılık olarak, sözleşme bedelinin % 80'i ile sözleşme fiyatlarıyla yaptığı işin tutarı arasındaki bedel farkının % 5'i ödenir.

#### **Madde 25 - Süre uzatımı verilebilecek haller ve şartları**

25.1. Mücbir sebepler nedeniyle süre uzatımı verilebilecek haller aşağıda sayılmıştır.

25.1.1. Mücbir sebepler:

- a) Doğal afetler.
- b) Kanuni grev.
- c) Genel salgın hastalık.
- ç) Kısmi veya genel seferberlik ilanı.
- d) Gerekliğinde Kamu İhale Kurumu tarafından belirlenecek benzeri diğer haller.

25.1.2. Yukarıda belirtilen hallerin mücbir sebep olarak kabul edilmesi ve yükleniciye süre uzatımı verilebilmesi için, mücbir sebep olarak kabul edilecek durumun;

- a) Yüklenicinin kusurundan kaynaklanmamış olması,
- b) Taahhüdün yerine getirilmesine engel nitelikte olması,
- c) Yüklenicinin bu engeli ortadan kaldırmaya gücünün yetmemesi,
- ç) Mücbir sebebin meydana geldiği tarihi izleyen yirmi gün içinde yüklenicinin İdareye yazılı olarak bildirimde bulunması,
- d) Yetkili merciler tarafından belgelendirilmesi,

zorunludur.

25.2. İdareden kaynaklanan nedenlerle süre uzatımı verilecek haller

25.2.1. İdarenin sözleşmenin ifasına ilişkin yükümlülüklerini yüklenicinin kusuru olmaksızın, öngörülen süreler içinde yerine getirmemesi ve bu sebeple sorumluluğu yükleniciye ait olmayan gecikmelerin meydana gelmesi, bu durumun taahhüdün yerine getirilmesine engel nitelikte olması ve yüklenicinin bu engeli ortadan kaldırmaya gücünün yetmemiş olması halinde, işi engelleyici sebeplere ve yapılacak işin niteliğine göre, işin bir kısmına veya tamamına ait süre en az gecikilen süre kadar uzatılır.

25.2.2. Yükleniciye süre uzatımı verilmesi halinde, yüklenici yeni teslim sürelerini gösterir teslim programını en geç beş iş günü içinde İdareye bildirir.

25.3. İş artışı yapılması durumunda işin süresi, bu artışla orantılı olarak işin ilgili kısmı veya tamamı için uzatılır.

#### **Madde 26 - Sigorta**

26.1. Bu madde boş bırakılmıştır.

#### **Madde 27 - İdarenin yükümlülükleri**

27.1. Montaj gerektiren işlerde işyerinin yükleniciye teslimi

27.1.1. Bu madde boş bırakılmıştır.

27.2. Montajlı işlerde plan ve projelerin yükleniciye teslimi

27.2.1. Bu madde boş bırakılmıştır.

27.3. İzinler ve ruhsatlar

27.3.1. Bu madde boş bırakılmıştır.

27.4. İdarenin personeli

27.4.1. Bu madde boş bırakılmıştır.

#### **Madde 28 - Bildirimler, olurlar, onaylar, belgeler ve tespitler**

28.1. İdare ve Yüklenici arasında sözleşmenin uygulanmasına yönelik her türlü işlem yazılı yapılır. Sözleşmeye göre taraflardan birinin işin yürütülmesi ve malın teslim edilmesine ilişkin bir izin, onay, belge, olur vermesi veya tespit yapması, ihbar, çağrı veya davette bulunması gerektiğinde bu işlemler taraflar arasında yazılı olarak yapılır.

28.2. İdare veya Yüklenici, sözleşmenin yürütülmesi ve/veya malın teslim edilmesine ilişkin tespit yapılmasını gerektiren durumlarda, bu tespiti yazılı olarak yapar veya yaptırır ve tutanağa bağlar.

### **Madde 29 - Yüklenicinin vekili**

29.1. Yüklenici, bu sözleşmeden kaynaklanan yükümlülüklerini yerine getirirken İdarenin onayı ile sorumlu bir vekil atayabilir. Bu durumda Yüklenici, sözleşmenin imzalanmasından sonra İdarenin uygun göreceği bildirim süreleri ve koşullar dahilinde noterlikçe tanzim edilecek yetki belgesi ile birlikte yetkili temsilcisinin (yüklenici vekili) adı, soyadı, adres ve telefonlarını İdareye bildirmekle yükümlüdür.

29.2. Yüklenici vekili, muayene ve kabul işlemleri sırasında, İdarenin yetkili birimleri veya komisyonları ile birlikte çalışacaktır.

### **Madde 30 - Denetim, muayene ve kabul işlemleri**

30.1. 19/12/2002 tarihli ve 24968 sayılı Resmî Gazete'de yayımlanan Mal Alımları Denetim Muayene ve Kabul İşlemlerine Dair Yönetmeliğin 5 inci maddesinin birinci fıkrası ve ikinci fıkrası esaslarına göre yapılacaktır.

30.2. Bu sözleşme ve eklerinde, muayene ve kabul işlemlerine ilişkin düzenlenmeyen hususlarda; Kamu İhale Kurumu tarafından yayımlanan Mal Alımları Denetim Muayene ve Kabul İşlemlerine Dair Yönetmelik'te hüküm bulunması halinde bu düzenlemeler esas alınacaktır.

### **Madde 31 - Ödeme belgelerinin düzenlenmesi**

31.1. Yüklenicinin teslim edeceği mal götürü olarak, partiler veya bölümler halinde ya da tek bir seferde teslim alınacaksa, Yüklenici veya vekilinin hazır bulunması ile Komisyon tarafından; her teslimatta;

a) Sözleşme başlangıcından itibaren teslim edilen malların miktarı,

b) Malların ya da yapılan işin sözleşme ve ekinde yer alan teknik şartnameye uygunluğu, bir kabul tutanağı ile tespit edilir. Tutanak sonucunda komisyon malların kalitesini, teknik şartnamede belirtilen özelliklere uygunluğu ile varsa hatalı ve kusurlu olanları belirtir. Komisyon burada yazılanlarla sınırlı olmaksızın, kendi görev ve yetkileri dahilinde varsa ilave görüşlerine de sözleşme ve teknik şartname çerçevesinde komisyonun görev ve yetkileri dahilinde raporunda yer verir.

31.2. Komisyon tarafından, raporun sonuç bölümünde malların hatasız kabulü ile malların/işlerin gerekli özellikleri taşımaması ya da teknik şartnamesine uymaması halinde reddini içerir rapor düzenlenir ve İdareye sunulur.

31.3. İdare, kabule ilişkin belgeyi ödeme belgesinin eki yapmak suretiyle malın bedelinin ödenmesine ilişkin mevzuatına uygun bir ödeme belgesi düzenleyerek ödeme işlemlerini başlatır. Ancak akreditif ve avans ödemelerinde, ödeme yapılabilmesi muayene kabul işlemlerinden muafır.

31.4. Bu madde boş bırakılmıştır.

### **Madde 32 - Sözleşmenin devir şartları**

32.1. Sözleşme, zorunlu hallerde ihale yetkilisinin yazılı izni ile başkasına devredilebilir. Ancak, devir alacaklarda ilk ihaledeki şartların aranması zorunludur. Ayrıca, isim ve statü değişikliği gereği yapılan devirler hariç olmak üzere, 4734 sayılı Kanun kapsamında gerçekleştirilen ihalelerde bir sözleşmenin devredildiği tarihi takip eden üç yıl içinde aynı yüklenici tarafından başka bir sözleşme devredilemez veya devir alınamaz. İzinsiz devredilen veya devir alınan veya bir sözleşmenin devredildiği tarihi takip eden üç yıl içinde devredilen veya devir alınan sözleşmeler feshedilerek, devreden ve devir alanlar hakkında 4735 sayılı Kanununun 20, 22 ve 26 nci madde hükümleri uygulanır.

32.2. İhale yetkilisince gerekli iznin verilmesi üzerine devir sözleşmesi imzalanmadan önce, sözleşmeyi devralan Yüklenici, 4734 sayılı Kanunda sayılan değerler üzerinden sözleşme bedelinin % 6'si oranında kesin teminatı İdareye vermek zorundadır. Bu durumda İdare, devredenden almış olduğu kesin teminatı, devir sözleşmesinin imzalanmasını takip eden ilk iş günü içinde kendisine iade eder.

### **Madde 33 - Sözleşme ve eklerine uymayan işler**

33.1. Yüklenici teslim ve ambalajlama şekli ve durumu, sözleşme ve şartnamelere uymayan veya eksik ve kusurlu oldukları tespit edilen malları, İdarenin talimatı ile belirlenen süre içinde bedelsiz olarak

değiřtirmek veya düzeltmek zorundadır. Bundan dolayı bir gecikme olursa bu sözleşmenin gecikme cezasına ilişkin hükümleri uygulanır.

33.2. Bu madde boş bırakılmıştır.

#### **Madde 34 - Gecikme halinde uygulanacak cezalar ve kesintiler ile sözleşmenin feshi**

34.1. İdare tarafından, bu sözleşmede belirtilen süre uzatımı halleri hariç, Yüklenicinin, sözleşmeye uygun olarak malı veya malları süresinde teslim etmemesi halinde 10 gün süreli yazılı ihtar yapılarak gecikme cezası uygulanır.

34.2. Yüklenicinin, sözleşmeye uygun olarak malı süresinde teslim etmemesi halinde, gecikilen her takvim günü için sözleşme bedelinin % 0,5 (binde beş) oranında gecikme cezası uygulanır.

34.3. Gecikme cezası, ayrıca protesto çekmeye gerek kalmaksızın yükleniciye yapılacak ödemelerden kesilir. Bu ceza tutarı; ödemelerden ve kesin teminat ile varsa ek kesin teminatlardan karşılanamaması halinde Yükleniciden ayrıca tahsil edilir.

34.4. İhtarda belirtilen sürenin bitmesine rağmen aynı durumun devam etmesi halinde, ayrıca protesto çekmeye gerek kalmaksızın kesin teminat ve varsa ek kesin teminatlar gelir kaydedilir ve sözleşme feshedilerek, alım konusu iş genel hükümlere göre tasfiye edilir.

34.5. Sözleşmenin uygulanması sırasında yüklenicinin 4735 sayılı Kanununun 25 inci maddesinde sayılan yasak fiil veya davranışlarda bulunduğunun tespit edilmesi halinde ise ayrıca protesto çekmeye gerek kalmaksızın kesin teminat ve varsa ek kesin teminatlar gelir kaydedilir ve sözleşme feshedilerek hesabı genel hükümlere göre tasfiye edilir.

34.6. İdareye süresi içerisinde teslim edilen malların muayene ve kabulü için İdare tarafından yapılan inceleme sırasında geçen süreler işin süresinden sayılmaz. Son teslim tarihinden önce teslim edilen ve sözleşme ve eklerine uygun olmayan malların sözleşme şartlarına uygun mallar ile değiştirilmesi için teslim süresi içerisinde 2 defaya mahsus yükleniciye teslim imkanı verilir. Ancak verilen süre içerisinde yeni mal tesliminin yapılmaması veya teslim edilen malın sözleşme ve eklerine uygun olmaması halinde, yukarıdaki düzenlemeler çerçevesinde ihtar yapılır.

#### **Madde 35 - Sözleşmenin feshi ve işin tasfiyesi**

35.1. İdarenin sözleşmeyi feshetmesi

35.1.1. İdare, aşağıda belirtilen hallerde sözleşmeyi fesheder:

a) Yüklenicinin taahhüdünü ihale dokümanı ve sözleşme hükümlerine uygun olarak yerine getirmemesi veya işi süresinde bitirmemesi üzerine, bu sözleşmenin gecikme cezasını düzenleyen maddesinde belirlenen oranda gecikme cezası uygulanmak üzere, İdarenin bu sözleşmede belirlediği süreyi ve açıklamaları içeren ihtarına rağmen aynı durumun devam etmesi,

b) Sözleşmenin uygulanması sırasında Yüklenicinin 4735 sayılı Kanununun 25 inci maddesinde sayılan yasak fiil veya davranışlarda bulunduğunun tespit edilmesi, hallerinde, ayrıca protesto çekmeye gerek kalmaksızın kesin teminat ve varsa ek kesin teminatlar gelir kaydedilir ve sözleşme feshedilerek hesabı genel hükümlere göre tasfiye edilir.

35.2. Yüklenicinin sözleşmeyi feshetmesi

35.2.1. Yüklenici, sözleşme yapıldıktan sonra, mücbir sebep halleri dışında, mali acz içinde bulunması nedeniyle taahhüdünü yerine getiremeyeceğini gerekçeleri ve bunları kanıtlayan belge ya da kararlar ile birlikte yazılı olarak İdareye bildirmesi halinde, ayrıca protesto çekmeye gerek kalmaksızın kesin teminat ve varsa ek kesin teminatlar gelir kaydedilir ve sözleşme feshedilerek hesabı genel hükümlere göre tasfiye edilir.

35.3. Sözleşmeden önceki yasak fiil veya davranışlar nedeniyle fesih

35.3.1. Yüklenicinin, ihale sürecinde 4734 sayılı Kanuna göre yasak fiil veya davranışlarda bulunduğunun sözleşme yapıldıktan sonra tespit edilmesi halinde, kesin teminat ve varsa ek kesin teminatlar gelir kaydedilir ve sözleşme feshedilerek hesabı genel hükümlere göre tasfiye edilir. Ancak, taahhüdün en az % 80'inin tamamlanmış olması ve taahhüdün tamamlattırılmasında kamu yararı bulunması kaydıyla;

a) İvediliği nedeniyle taahhüdün kalan kısmının yeniden ihale edilmesi için yeterli sürenin bulunmaması,

b) Taahhüdün başka bir yükleniciye yaptırılmasının mümkün olmaması,

c) Yüklenicinin yasak fiil veya davranışının taahhüdünü tamamlamasını engelleyecek nitelikte olmaması, hallerinde, İdare sözleşmeyi feshetmeksizin yükleniciden taahhüdünü tamamlamasını isteyebilir ve bu takdirde yüklenici taahhüdünü tamamlamak zorundadır. Ancak bu durumda, Yüklenici hakkında 4735 sayılı Kanununun 26 nci maddesi hükmüne göre işlem yapılır ve yükleniciden kesin teminat ve varsa ek kesin teminatların tutarı kadar ceza tahsil edilir. Bu ceza hak edişlerden kesinti yapılmak suretiyle de tahsil edilebilir.

#### **35.4. Mücbir sebeplerden dolayı sözleşmenin feshi**

**35.4.1.** Mücbir sebeplerden dolayı sözleşmenin feshedilmesi halinde, sözleşme konusu işlere ilişkin hesap genel hükümlere göre tasfiye edilerek, kesin teminat ve varsa ek kesin teminatlar iade edilir.

#### **Madde 36 - Fesih tarihinin belirlenmesi**

**36.1.** 4735 sayılı Kanununun 19 uncu maddesine göre Yüklenicinin fesih talebinin İdareye intikali, anılan Kanununun 20 nci maddesinin birinci fıkrasının (a) bendine göre belirlenen sürenin bitimi, 20 nci maddenin birinci fıkrasının (b) bendi ile 21 inci maddeye göre yapılan fesihlerde fesih sebebinin tespit tarihi itibarıyla sözleşme feshedilmiş sayılır. Bu tarihleri izleyen yedi gün içinde İdare tarafından fesih kararı alınır. Bu karar, karar tarihini izleyen beş gün içinde Yükleniciye bildirilir.

**36.2.** 4735 sayılı Kanununun 19, 20 ve 21 inci maddelerine göre sözleşmenin feshedilmesi halinde, kesin teminat ve varsa ek kesin teminatlar alındığı tarihten gelir kaydedileceği tarihe kadar endekse göre güncellenir. Güncellenen tutar ile kesin teminat ve varsa ek kesin teminatların tutarı arasındaki fark Yükleniciden tahsil edilir. Ödemelerden kesinti yapılmak suretiyle teminat alınan hallerde, alıkonulan tutar gelir kaydedileceği gibi, sözleşmenin feshedildiği tarihten sonra yapılmayan iş miktarına isabet eden teminat tutarı da aynı şekilde güncellenerek Yükleniciden tahsil edilir. Gelir kaydedilen teminatlar, Yüklenicinin borcuna mahsup edilemez.

**36.3.** 4735 sayılı Kanununun 19, 20 ve 21 inci maddelerine göre sözleşmenin feshedilmesi halinde, Yüklenici, hakkında anılan Kanununun 26 nci maddesinde belirtilen hükümlere göre işlem yapılır. Ayrıca, sözleşmenin feshi nedeniyle İdarenin uğradığı zarar ve ziyan Yükleniciye tazmin ettirilir. İdare fesih işleminden sonra işi, 4734 sayılı Kanunda belirlenen usullerden uygun olan biri ile ihale etmekte serbesttir. Geri kalan işlerin başka bir yükleniciye yaptırılmasından dolayı Yüklenici, hiçbir hak iddiasında bulunamaz.

#### **Madde 37 - Fesih halinde yapılacak işlemler**

**37.1.** Sözleşmenin feshi halinde, Yüklenici, teslim işlemlerini durdurur. İdare tarafından ilgili mevzuata ve sözleşmeye uygun olarak verilen diğer talimatları yerine getirir. Yüklenici alım konusu işi İdarenin işyerinde yerine getirmesi durumunda işyerini terk eder. İdare tarafından kendisine verilen malzemeleri, araçları, tüm evrak ve belgeleri, iş için yaptırdığı tasarım ve çizimleri, İdarenin talebi üzerine yazılı bir tutanakla teslim eder. Yüklenici ve/veya alt yüklenici, işyerinin korunması ve alınması gereken güvenlik önlemleri konularında İdarenin vermiş olduğu talimatları derhal yerine getirir. İdarenin, sözleşmenin feshi nedeniyle işi başka bir yükleniciye tamamlaması halinde, Yüklenicinin belgeleri kullanılabilir. Bu durumda, Yüklenici herhangi bir hak iddia edemez.

**37.2.** İdare, Yüklenicinin işyerindeki malzemeleri ile geçici tesislerin teslim edileceği zamanı yazılı olarak bildirir. Bu ihbar üzerine, Yüklenici risk ve masrafları kendisine ait olmak üzere işyerini terk eder. Yüklenicinin, İdareye ödemesi gereken bir tutar bulunması halinde, İdare söz konusu malzemeler ve geçici tesisleri bu tutarı karşılamak üzere satabilir ve varsa bakiye tutar Yükleniciye ödenir. İdare bu işlemlerinde genel hukuk hükümlerini esas alır.

**37.3.** Fesih tarihi itibarıyla İdare, Yüklenici tarafından yapılan veya teslim edilen mal miktarlarını, hata ve eksiklerinin giderilme masrafları ile Sözleşme gereğince Yükleniciye ödenmesi gereken değerleri tespit eder.

**37.4.** İdare, hata ve eksikler bulunan işte, hata ve eksikliklerin giderilmesi için yapılacak masraflar belirleninceye kadar Yükleniciye yapacağı ödemeleri durdurma hakkına sahiptir.

**37.5.** Sözleşmede hüküm olmayan hallerde, genel hükümlere göre işlem yapılır.

**37.6.** Sözleşmenin feshedilmesi halinde, Yüklenicinin kesin teminatı ve varsa ek kesin teminatı:

a) Tedavüldeki Türk parası ise doğrudan doğruya,

b) Teminat mektubu ise bankadan veya sigorta şirketinden tahsil edilerek,

c) Devlet tahvilleri, Hazine kefaletini haiz tahviller ise paraya çevrilmek suretiyle, gelir kaydedilir. Gelir kaydedilen kesin teminat, Yüklenicinin borcuna mahsup edilemez.

**Madde 38 - Sözleşmenin feshi halinde yüklenicinin mallarının tahliyesi**

38.1. Sözleşmenin feshi halinde, Yüklenici, işin teslimi için gerekli olan ve İdarenin işyerinde bulunan malzeme ve ekipmanları ve/veya ihale dokümanına uygun olmayan teslim edilen mallarını İdarenin izni ile alabilir. İdare bu talepleri üç iş günü içerisinde inceleyip, sonuçlandırmak zorundadır.

**Madde 39 - Yüklenicinin ölümü, iflası, ağır hastalığı, tutukluğu veya mahkumiyeti**

39.1. Yüklenicinin ölümü, iflası, ağır hastalığı, tutukluluğu veya özgürlüğü kısıtlayıcı bir cezaya mahkumiyeti hallerinde 4735 sayılı Kanunun ilgili hükümlerine göre işlem tesis edilir.

39.2. Ortak girişimce yerine getirilen taahhütlerde, ortaklardan birinin ölümü, iflası, ağır hastalığı, tutukluğu veya özgürlüğü kısıtlayıcı bir cezaya mahkumiyeti hallerinde de 4735 sayılı Kanunun ilgili hükümlerine göre işlem tesis edilir.

**Madde 40 - Kabulden sonraki hata ve ayıplardan sorumluluk**

40.1. İdare, teslim edilen malda/işte hileli malzeme kullanılması veya malın teknik gereklerine uygun olarak imal edilmemiş olması veya malda/işte gizli ayıpların olması halinde, malın teknik şartnameye uygun başkan bir mal ile değiştirilmesi veya işin teknik şartnameye uygun hale getirilmesini Yükleniciden talep eder. Malın/işin İdare tarafından kabul edilmesi veya işin üretim aşamasında ya da teslim öncesi imalat aşamasında denetlenmiş olması veya işin kabul edilmiş olması yüklenicinin sözleşme hükümlerine uygun mal teslimi veya iş yapma hususundaki sorumluluğunu ortadan kaldırmaz.

40.2. Piyasa denetimi ve gözetimi konusunda yetkili kuruluşlar tarafından alım konusu malın veya malların piyasaya arzının yasaklanması, piyasadan toplanması veya ürünlerin güvenli hale getirilmesinin imkansız olduğunun tespit edilmesi durumlarında, yüklenici malı veya malları geri almak ve satış bedelini iade etmekle yükümlüdür. Ayrıca, bu mal veya malların kullanılmasından kaynaklanan zararları tazmin etmekle yükümlüdür. Yüklenici tarafından geri alınan malların piyasaya arz edilen yeni modellerle değiştirilmesinin talep edilmesi ve bu talebin İdare tarafından uygun görülmesi durumunda yeni model kabul edilebilir. Yeni model için ayrıca ek bir ödeme yapılmaz.

**Madde 41 - Yüklenicinin ceza sorumluluğu**

41.1. İş tamamlandıktan ve kabul işlemi yapıldıktan sonra tespit edilmiş olsa dahi, 4735 sayılı Kanunun 25 inci maddesinde belirtilen fiil veya davranışlardan, 26/9/2004 tarihli ve 5237 sayılı Türk Ceza Kanununa göre suç teşkil eden fiil veya davranışlarda bulunan Yüklenici ile o işteki ortak veya vekilleri hakkında 5237 sayılı Türk Ceza Kanunu hükümlerine göre ceza kovuşturması yapılmak üzere yetkili Cumhuriyet Savcılığına suç duyurusunda bulunulur. Bu kişiler hakkında bir cezaya hükmedilmesi halinde, 4735 sayılı Kanunun 27 nci maddesi hükmü uygulanır.

**Madde 42 - Anlaşmazlıkların çözümü**

42.1. Bu sözleşme ve eklerinin uygulanmasından doğabilecek her türlü uyuşmazlığın çözümünde **TEKİRDAĞ** mahkemeleri ve icra daireleri yetkilidir.

**Madde 43 - Hüküm bulunmayan haller**

43.1. Bu sözleşme ve eklerinde hüküm bulunmayan hallerde, ilgisine göre 4734 sayılı Kanun ve 4735 sayılı Kanun hükümleri, bu Kanunlarda hüküm bulunmaması halinde ise Borçlar Kanunu hükümleri uygulanır.

**Madde 44 - Diğer hususlar**

44.1. ....

**Madde 45 - Yürürlük**

45.1. Bu sözleşme taraflarca imzalandığı tarihte yürürlüğe girer.

**Madde 46 - Sözleşmenin imzalanması**



46.1. Bu sözleşme 46 (Kırkaltı) maddeden ibaret olup, İdare ve Yüklenici tarafından tam olarak okunup anlaşıldıktan sonra ..... tarihinde 1 (Bir) nüsha olarak imza altına alınmıştır.

Ayrıca İdare, Yüklenicinin talebi halinde sözleşmenin "aslına uygun idarece onaylı suretini" düzenleyip yükleniciye verecektir.

**İDARE**

**YÜKLENİCİ**